

SHRNOVACÍ PLACHTOVÉ KONSTRUKCE

ALTO 150 VS2

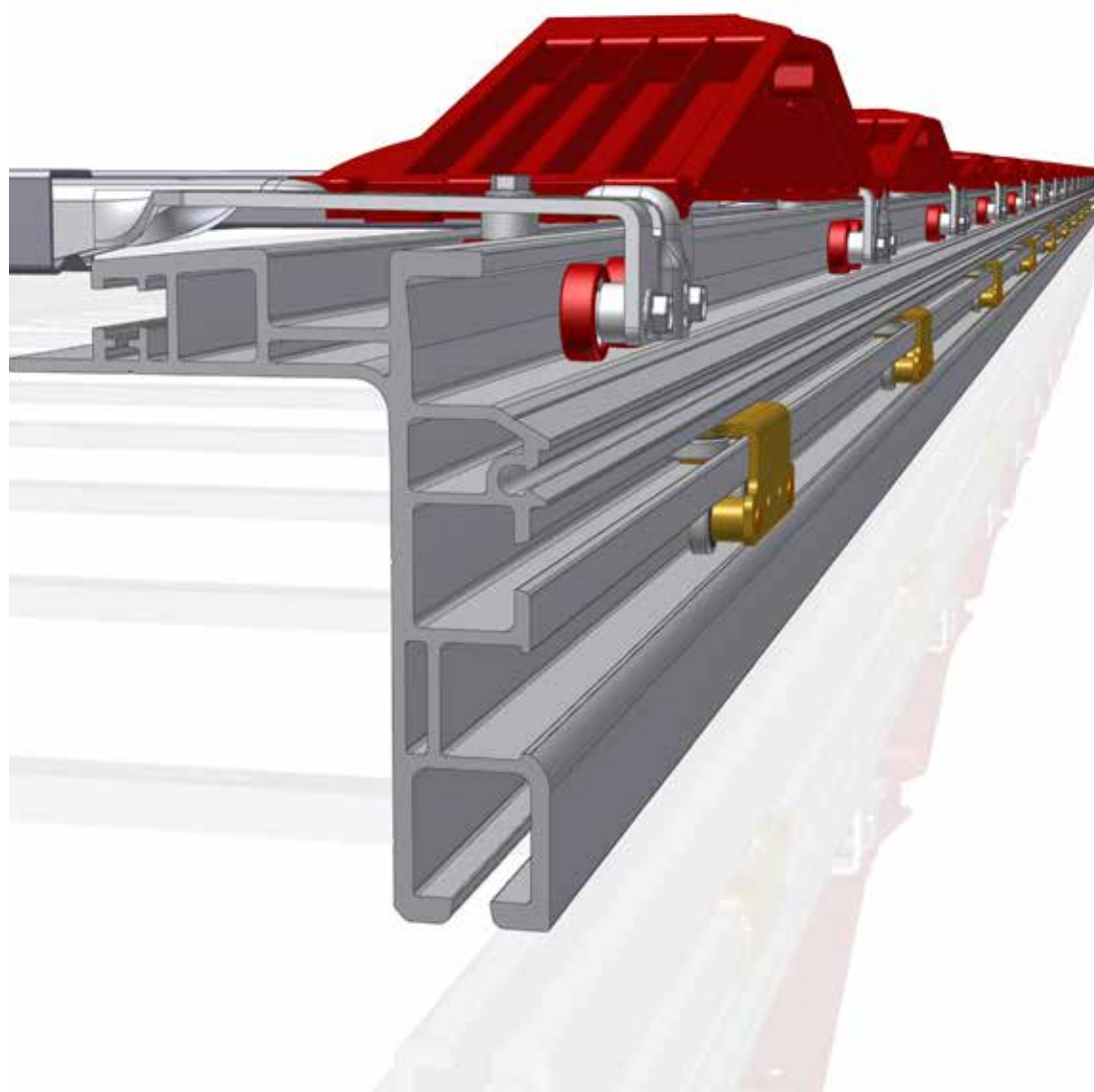

AKTUALIZACE 28.5.2020

OBSAH:

1. NÁVOD NA POUŽITÍ A PODMÍNKY PROVOZU	3
2. VODICÍ PROFIL ALTO 150 VS2	5
3. SLOUPY HLINÍKOVÉ ROHOVÉ - PŘEHLED	6
3.1. Sloupy hliníkové rohové BIG	3.1.1. Výkresy, rozmístění sloupů, montážní sady pro rám
	3.1.2. Schéma montáže sloupů BIG
3.2. Sloupy hliníkové rohové MIDI	3.2.1. Výkresy, rozmístění sloupů, montážní sady pro rám
	3.2.2. Schéma montáže sloupů MIDI
4. SLOUPY ZVEDACÍ ROHOVÉ	12
4.1. Sloupy zvedací rohové DG	
4.2. Sloupy zvedací rohové HESTAL LIFTMASTER 770	
5. SLOUPY STŘEDOVÉ VÝKLOPNÉ	16
5.1. Sloupky středové ocelové DG	
6. MONTÁŽNÍ PROVEDENÍ PRO VODICÍ PROFIL ALTO	22
6.1. Montážní sady zvedací ALTO pro AI sloupy BIG	
6.2. Montážní sady zvedací ALTO pro zvedací sloupky s plynovou vzpěrrou	
6.3. Montážní sady zvedací ALTO pro AI sloupy MIDI	
6.4. Montážní sady NEzvedací ALTO pro AI sloupy BIG	
7. ZAVĚTROVÁNÍ PŘEDNÍHO ČELA SE ZVEDACÍ STŘECHOU	33
8. DRUHÁ JÍZDNÍ POLOHA	37
9. MONTÁŽNÍ NÁVOD PRO PŘIPEVNĚNÍ STŘEŠNÍ PLACHTY	46
10. STŘECHA VERSUS OMEGA	50
10.1. Díly pro střechu	
11. NAPÍNÁNÍ PLACHTY	55
11.1. Napínání plachty sestava dílů	
11.2. Napínací mechanismy	
12. VRATA DVOUKŘÍDLÁ	58
12.1. Vrata dvoukřídlá schéma,	
12.2. Výpočet délky rohových sloupů a rozměrů vrat	
12.3. Zadní klapka	
NÁVOD NA POUŽITÍ A PODMÍNKY PROVOZU	63
MANUÁL PRO OBJEDNÁNÍ, MONTÁŽ A POUŽÍVÁNÍ VRAT TT	72

1 Návod na použití a podmínky provozu valníkové nástavby s pevnou střechou a bočním shrnováním

1.1 Popis nástavby

Valníková nástavba je určena pro vozidla pro provoz na pozemních komunikacích. Při její stavbě a použití musí být dodrženy platné předpisy, zejména zákon č. 56/2001 Sb. o podmínkách provozu vozidel na pozemních komunikacích a vyhláška č. 341/2014 Sb. o schvalování technické způsobilosti a technických podmínkách provozu vozidel na pozemních komunikacích. Její obsluhu mohou vykonávat pouze osoby znalé těchto předpisů a náležitě poučené o obsluze valníkové nástavby.

Valníkové nástavby jsou určeny pro přepravu zejména kusového nákladu na ložné ploše valníku. Náklad musí být na ložné ploše rozmístěn rovnoměrně tak, aby nedošlo k přetížení některé části ložné plochy, uložen a zajištěn tak, aby při dopravě nedošlo k jeho posunutí případně k převrnutí. K upevnění nákladu je proto nástavba vybavena kotevními třmeny, umístěnými v hliníkovém rámu valníku. K těmto kotevním třmenům je náklad ukotven upínacími pásy. Umístění a počet kotevních třmenů určuje na základě platných předpisů výrobce nástavby (nástavbář).

Váha nákladu nesmí překročit dovolené zatížení uvedené v technickém listě vozidla. Jízdu s neukotveným nákladem vzniká nebezpečí poškození nástavby.

Pro usnadnění nakládky a vykládky je nástavba opatřena sklopnými bočnicemi a sklopným zadním čelem. Bočnice jsou k rohovým případně středovým sloupkům zajištěny pomocí uzávěrů. Před jízdou musí být vždy provedena kontrola, zda jsou bočnice a zadní čelo řádně uzavřeny, aby nedošlo během jízdy k samovolnému otevření bočnic.

Jízda se sklopenými bočnicemi nebo zadním čelem je zakázána. V případě potřeby jízdy bez bočnic nebo zadního čela je toto možné po jejich otevření a vysunutí z pantů.

Při nesprávném používání nástavby nenese dodavatel dílů pro valníkové nástavby zodpovědnost za případné vzniklé škody, ani za rizika vzniklá při nedodržování platných předpisů.

Při nesprávném používání valníkové nástavby zaniká jakákoliv záruka na tuto nástavbu.

1.2 Údržba valníkové nástavby

Valníková nástavba nevyžaduje žádnou speciální údržbu. Důležité je, aby byla nástavba udržována v čistém stavu, aby byla pravidelně myta tlakovou vodou, zvláště v zimních měsících, kdy jsou na silnicích používány chemické posypové materiály, které mohou negativně ovlivnit funkčnost pantů a zámků bočnic, případně při dlouhodobém znečištění způsobit korozi pozinkovaných dílů.

Panty bočnic a uzávěry bočnic je třeba pravidelně ošetřovat konzervačními mazadly. Uzávěry středových sloupků je třeba pravidelně ošetřovat konzervačními mazadly.

Vzhledem k tomu, že jsou veškeré šroubové spoje hliníkového plata – svorky PALCOM zajištěny lepidlem proti povolání šroubů, je zakázáno tyto spoje během provozu dotahovat. Tím by mohlo dojít během dalšího provozu k uvolnění těchto spojů, což by vedlo k poškození nosných částí nástavby.

V případě vzniku závady na nosných dílech se prosím obraťte na autorizovaný servis nebo firmu, která valníkovou nástavbu postavila. Daná firma provede odbornou opravu nástavby za použití k tomu určených náhradních dílů.

Dodávka valníkové nástavby

Valníková nástavba je tvořena sestavou komponentů, připravených vždy pro daný rozměr a provedení podle požadavku zákazníka. Sestavu hliníkového platu tvoří pomocné profily, příčníky a rámové profily, které se spojují speciálními svorkami. Rámové profily jsou spojovány v rozích a případně pod středovým sloupkem pomocí speciálních rohových a středových prvků. Na takto zhotoveném platu je vlastní konstrukce valníku. Tato konstrukce je tvořena rohovými popř. středovými sloupky, které jsou zároveň nosným prvkem střešní konstrukce. Bočnice z hliníkových profilů tl. 25 mm s uzávěry jsou k rámu připevněny pomocí pantů, umožňujících vyklápění bočnic a čela případně jejich oddělení. Bočnice a zadní čelo jsou nejčastěji vyráběny z jednodílného profilu výšky 400 mm. Na základě přání zákazníka lze dodat i bočnice jiných výšek např. 500 nebo 600 mm. Přední čelo je dodáváno v různých výškách dle požadavku zákazníka. Na bocích nástavby mezi sloupky se používají Al profily 100x25 mm pro podepření plachty. Počet profilů si volí zákazník dle potřeby.

Střešní konstrukce je tvořena rámem z hliníkových profilů 60 x 30 x 2 mm, které jsou pomocí montážních rohových sad připevněny k rohovým hliníkovým sloupkům. Na tomto rámu jsou přinýtovány ocelové držáky s gumovými vložkami, ve kterých jsou umístěny hliníkové trubky Ø 35 mm, které slouží pro podepření střešní plachty. Plachta není předmětem dodávky firmy TRANS-TECHNIK.

2. VODICÍ PROFIL ALTO 150 VS2

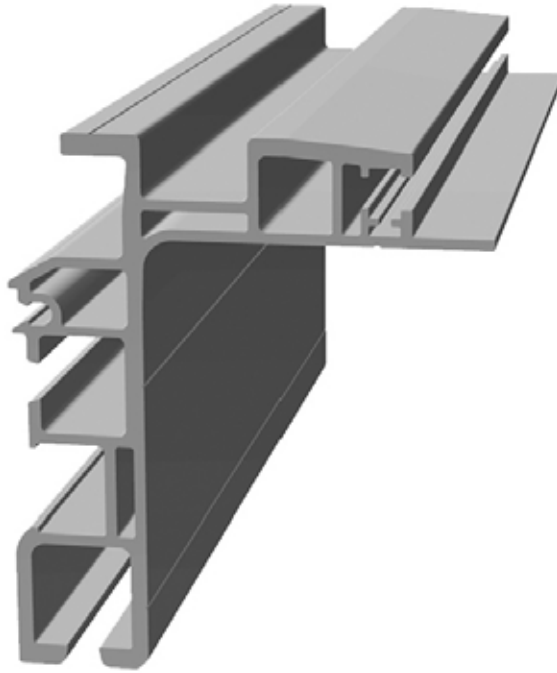
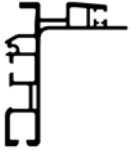

I_x: 511,3 cm⁴
I_y: 220,0 cm⁴
± 6,2 kg / m

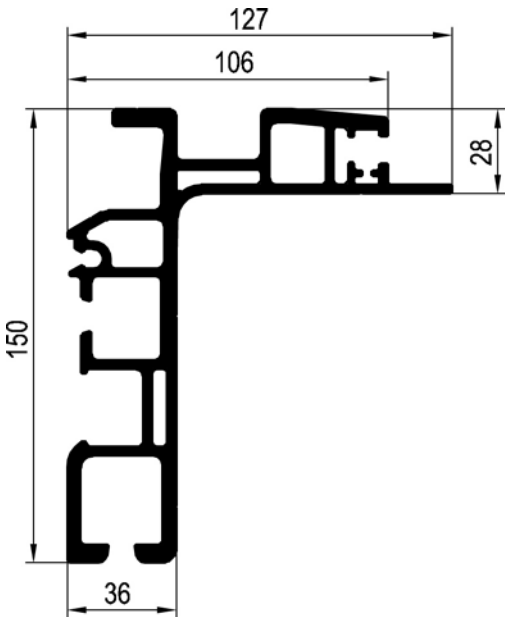
TT-číslo	Nákres	Vyráběné délky vodícího profilu
<p> 0538 007.073 0538 007.079 0538 007.086 0538 007.098 </p>		<p> L = 7,3 m L = 7,9 m L = 8,6 m L = 9,8 m </p>

3. SLOUPY HLINÍKOVÉ ROHOVÉ - PŘEHLED

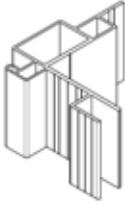
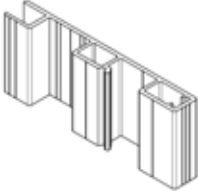
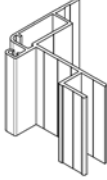
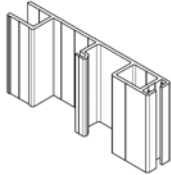
Název	TT-číslo Al přír./elox-	Nákres	Délka mm	Hmotnost
SLOUPY AL ROHOVÉ BIG	0354 121.000 0354 121.100		3300	21,1 kg / ks
	0354 100.000 0354 100.100		3300	22,7 kg / ks
SLOUPY AL ROHOVÉ MIDI	0354 420.000 0354 420.100		3200	13,86 kg / ks
	0354 400.000 0354 400.100		3200	15,07 kg / ks

3. 1. Sloupy hliníkové rohové BIG

3. 1. 1. Výkresy, rozmístění sloupů, montážní sady pro rám

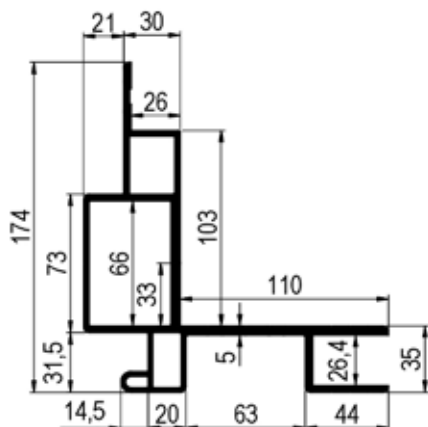

0354 121.000
0354 121.100

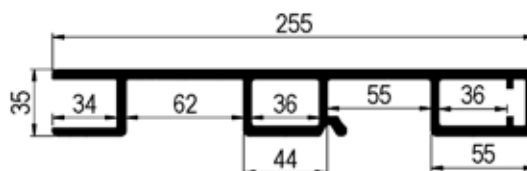

0354 100.000
0354 100.100

ROZMÍSTĚNÍ SLOUPŮ



VARIANTA 1



VARIANTA 2

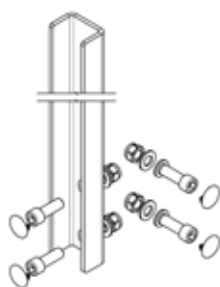

0354 120.200

Sada obsahuje:

- 1ks - výztuha U65 - 750
- 4ks - šroub M14x40, válc.hlava
- 4ks - matice M14 šestihránná
- 4ks - podložka A15/28 DIN125
- 4ks - podložka 15/24, DIN 433
- 4ks - zaslepovací krytka 22.0-25

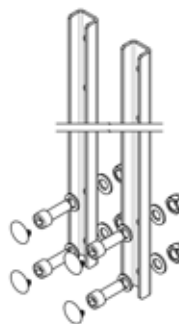

0354 100.200

Sada obsahuje:

- 2ks - výztuha U35 - 750
- 4ks - šroub M14x40, válc.hlava
- 4ks - matice M14 šestihránná
- 4ks - podložka A15/28 DIN125
- 4ks - podložka 15/24, DIN 433
- 4ks - zaslepovací krytka 22.0-25

TT-číslo	Název	Materiál	Délka	Hmotnost kg / ks
0354 100.000	Sloup zadní Al 255 x 35 mm	Al přírodní	3300	22,7
0354 100.100	Sloup zadní Al 255 x 35 mm	Al elox	3300	22,7
0354 121.000	Sloup přední 161 / 174 x 35 mm	Al přírodní	3300	21,1
0354 121.100	Sloup přední 161 / 174 x 35 mm	Al elox	3300	21,1
0354 100.200	Montážní sada pro rám – zadní sloup	ocel pozink	Spoj. mat. je součástí dodávky	3,5
0354 120.200	Montážní sada pro rám – přední sloup	ocel pozink		5,1

3.1.2. Sloupy hliníkové rohové BIG- schéma montáže sloupů

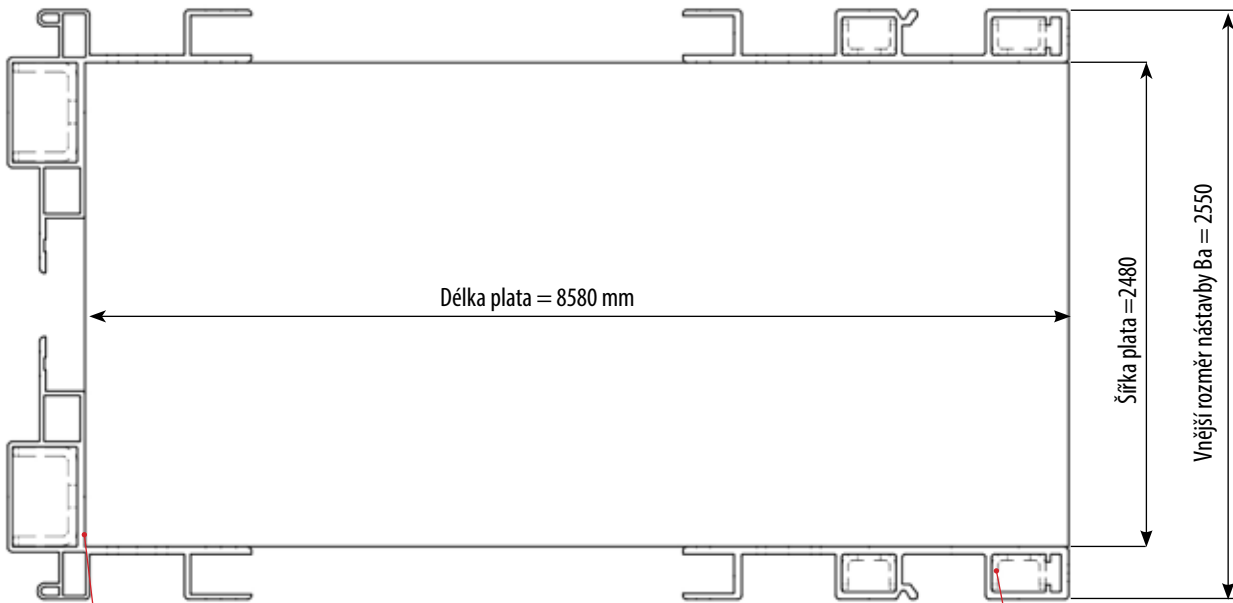

Uchycení sloupů BIG na rám

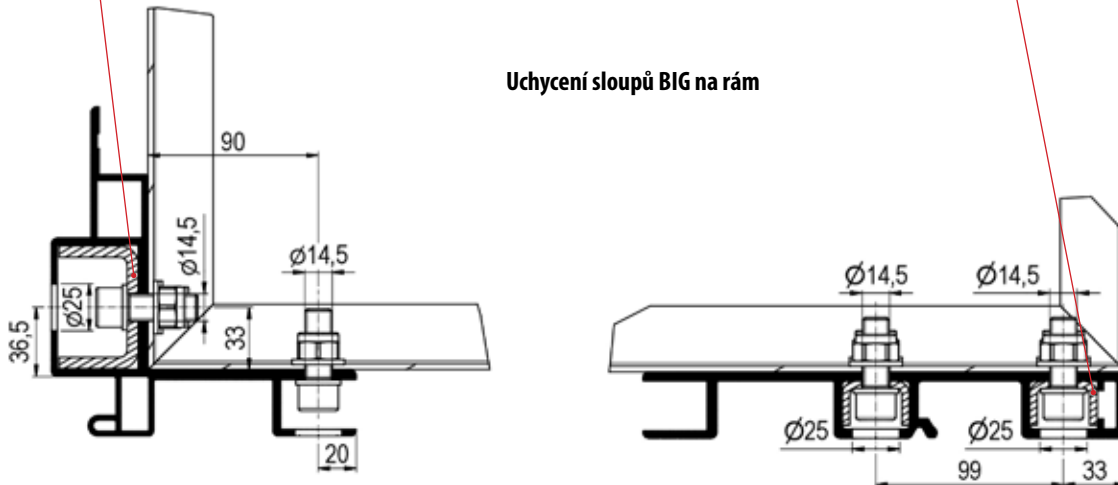

140 (150, 160) - Doporučené uložení sloupků

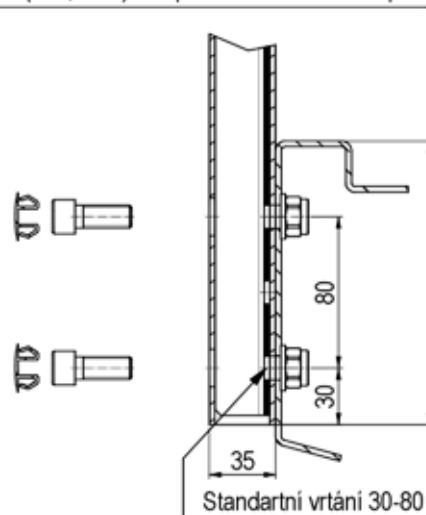

3. 2. Sloupy hliníkové rohové MIDI

3. 2. 1. Výkresy, rozmístění sloupů, montážní sady pro rám

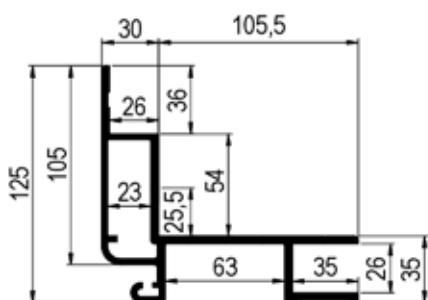

0354 420.000
0354 420.100

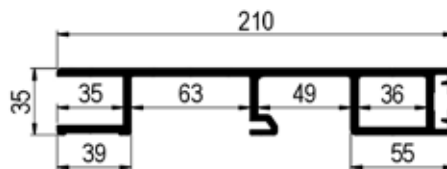

0354 400.000
0354 400.100

ROZMÍSTĚNÍ SLOUPŮ

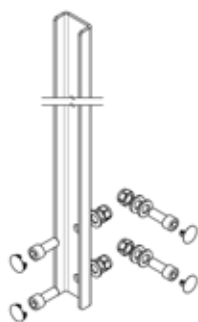

0354 420.200

Sada obsahuje:

1ks - výztuha
4ks - šroub M12x30, válc.hlava
4ks - matice M12 šestihránná
6ks - podložka 13 pozink DIN 125
4ks - zaslepovací krytka 18-20

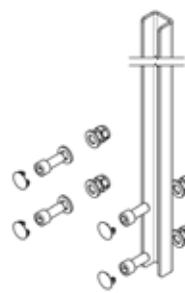

0354 400.200

Sada obsahuje:

1ks - výztuha
4ks - šroub M12x30, válc.hlava
4ks - matice M12 šestihránná
6ks - podložka 13 pozink DIN 125
4ks - zaslepovací krytka 18-20

TT-číslo	Název	Materiál	Délka	Hmotnost kg / ks
0354 400.000	Sloup zadní Al 210 x 35 mm	Al přírodní	3200	15,07
0354 400.100	Sloup zadní Al 210 x 35 mm	Al elox	3200	15,07
0354 420.000	Sloup přední 135 / 125 x 35 mm	Al přírodní	3200	13,86
0354 420.100	Sloup přední 135 / 125 x 35 mm	Al elox	3200	13,86
0354 400.200	Montážní sada pro rám – zadní sloup	ocel pozink	Spoj. mat. je součástí dodávky	1,9
0354 420.200	Montážní sada pro rám – přední sloup	ocel pozink		2,4

3.2.2. Sloupky hliníkové rohové MIDI- schéma montáže sloupů

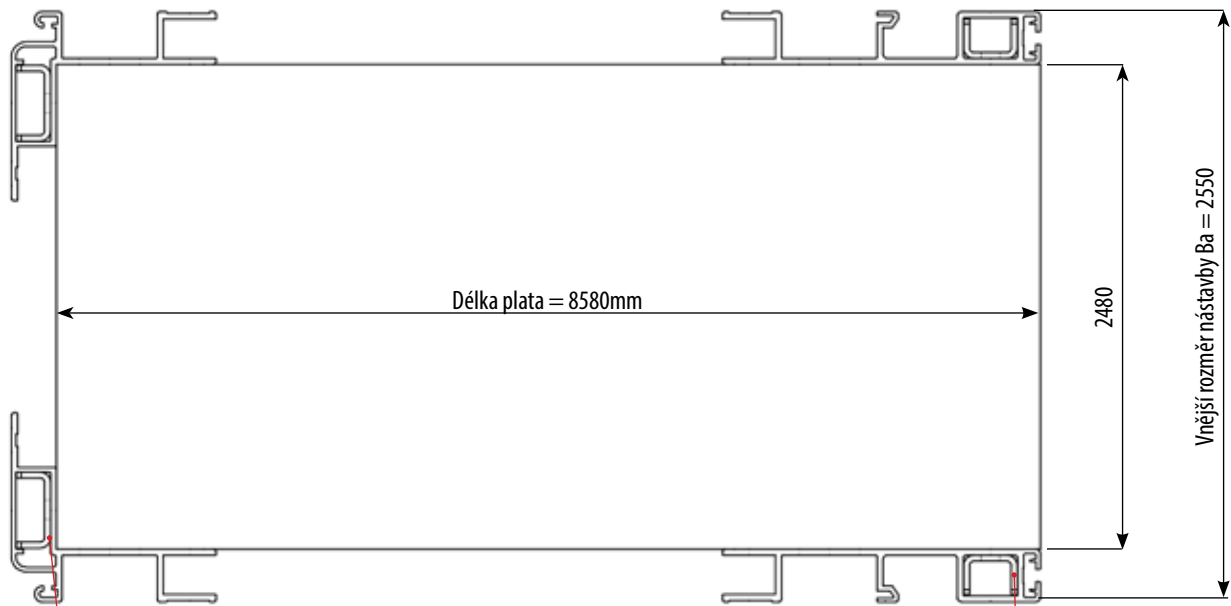

Uchycení sloupů MIDI na rám

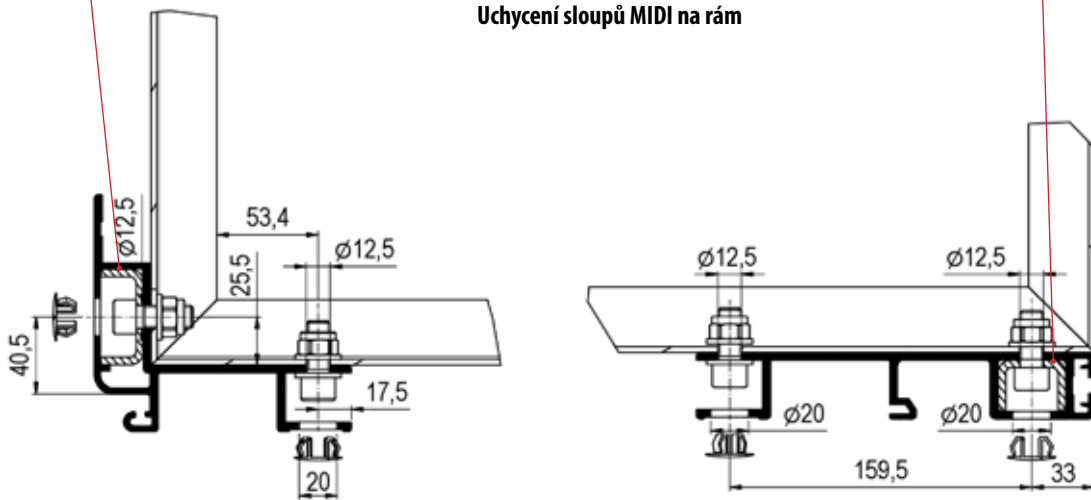

140 (150, 160) - Doporučené uložení sloupků

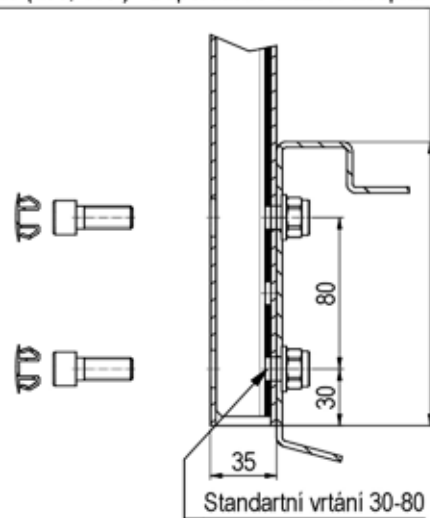

3.3 Montáž sloupů na rám plata

Montáž předního sloupu na rám plata

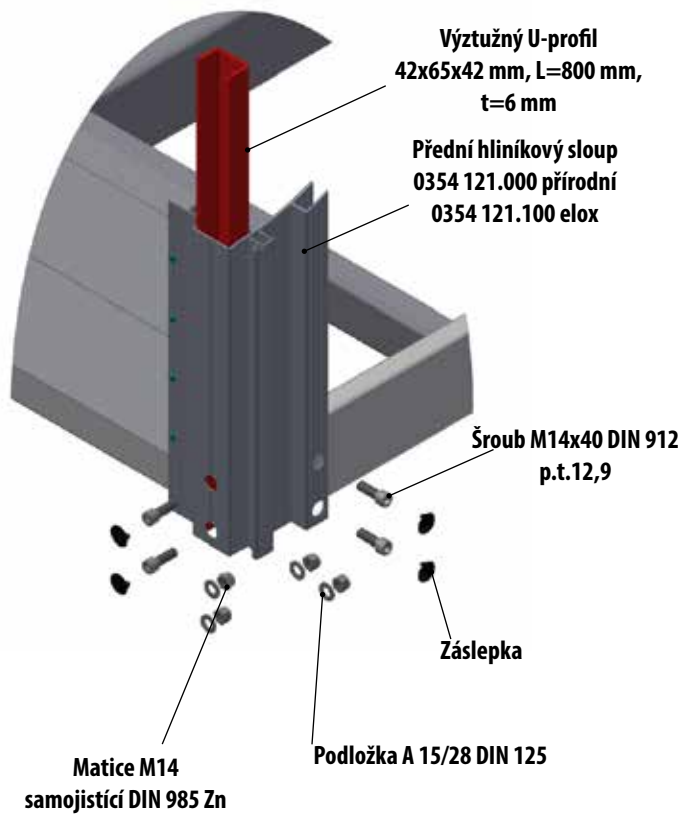

Montáž zadního sloupu na rám plata

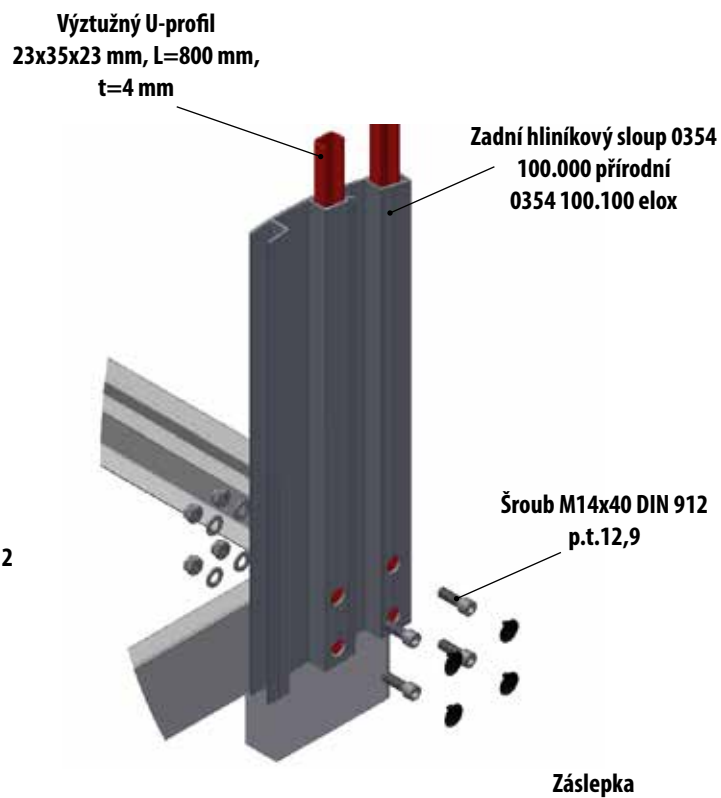

4.1 SLOUPKY ZVEDACÍ ROHOVÉ DG - PLYNOVOU VZPĚROU

DG je mechanický zdvihací systém, u něhož lze pomocí kloubového mechanismu plynule zvednout střechu vozu až o 400 mm.

Standardní délka sloupku činí 2850 mm. Sloupek DG se nýtuje k nosnému rohovému prvku nástavby.

Materiál / povrch – ocel / kataloréze; Hmotnost: 16,65 kg / ks

TT-číslo
0351 061.000

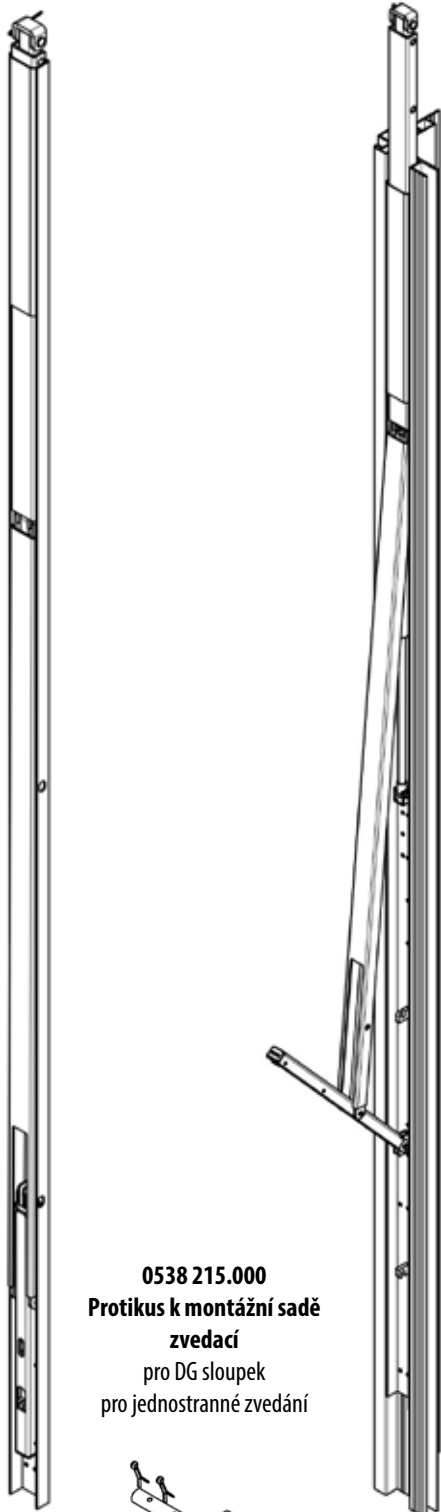

0538 215.000
Protikus k montážní sadě
zvedací
pro DG sloupek
pro jednostranné zvedání

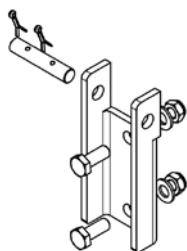

Montáž zvedacího sloupku DG do Al rohového sloupku

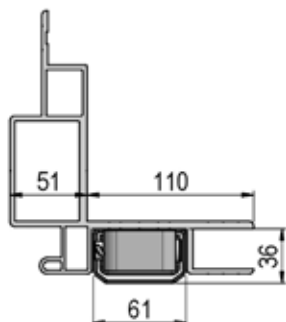
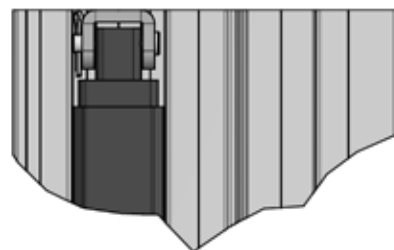
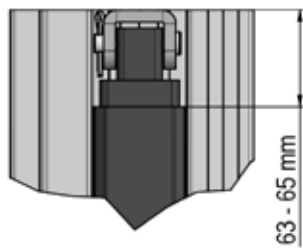

Sloupy Al rohové BIG S

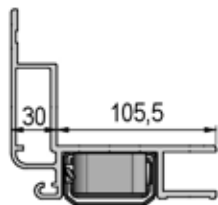
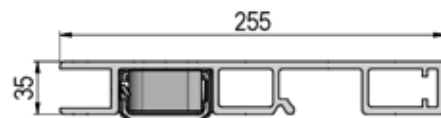

Sloupy Al rohové MIDI

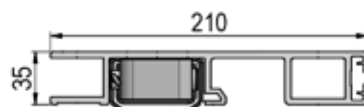

Montáž pro přední sloupek,
výklopné provedení -
pouze 1 čep

Montáž pro zadní sloupek,
pevné provedení -
dva čepy



0351 061.100 Plynová vzpěra 400 / 900N, ND pro sloupek

4.2 SLOUPKY ZVEDACÍ ROHOVÉ HESTAL LIFTMASTER 770

TT-číslo
0351 061.000

Liftmaster 770 je mechanický zdvihací systém, u něhož lze pomocí kloubového mechanismu plynule zvednout střechu vozu až o 400 mm. Standardní délka sloupku činí 2750 mm, v případě potřeby může být upravena v 50 mm krocích až na minimální délku 2450 mm. Liftmaster 770 se nýtuje k nosnému rohovému prvku nástavby. Nosnost sloupku je 250 kg, při použití 4 ks sloupků Liftmaster 770 je maximální přípustná váha střechy 1000 kg

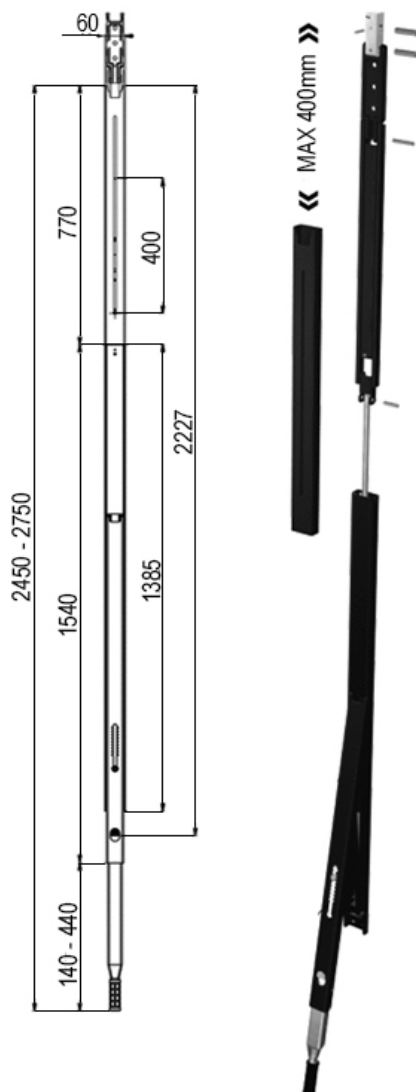

Liftmaster 770

Zcela spuštěná střecha dosedne při jízdě na tělo sloupku Liftmaster 770, takže je odlehčena kloubová mechanika. Ruční páka je zajištěna pružinou proti samovolnému vychylování.

Díky dodatečné aretaci zdvihu je přípustná jízda se střechou zvednutou až o 120 mm

Spuštění střechy se provádí spouštěcím tlačítkem, rychlost spuštění střechy je dána ovládací silou vyvíjenou na páku

Každým pohybem páky dochází ke zvednutí střechy až o 50mm

TT-číslo	Lmin	Lmax	Materiál / povrch	Hmotnost kg / ks
0351 054.000	2450	2750	ocel / kataloréze	17,5

4.3 MONTÁŽNÍ PŘÍKRYTÍ - SLOUPEK DG ZVEDACÍ

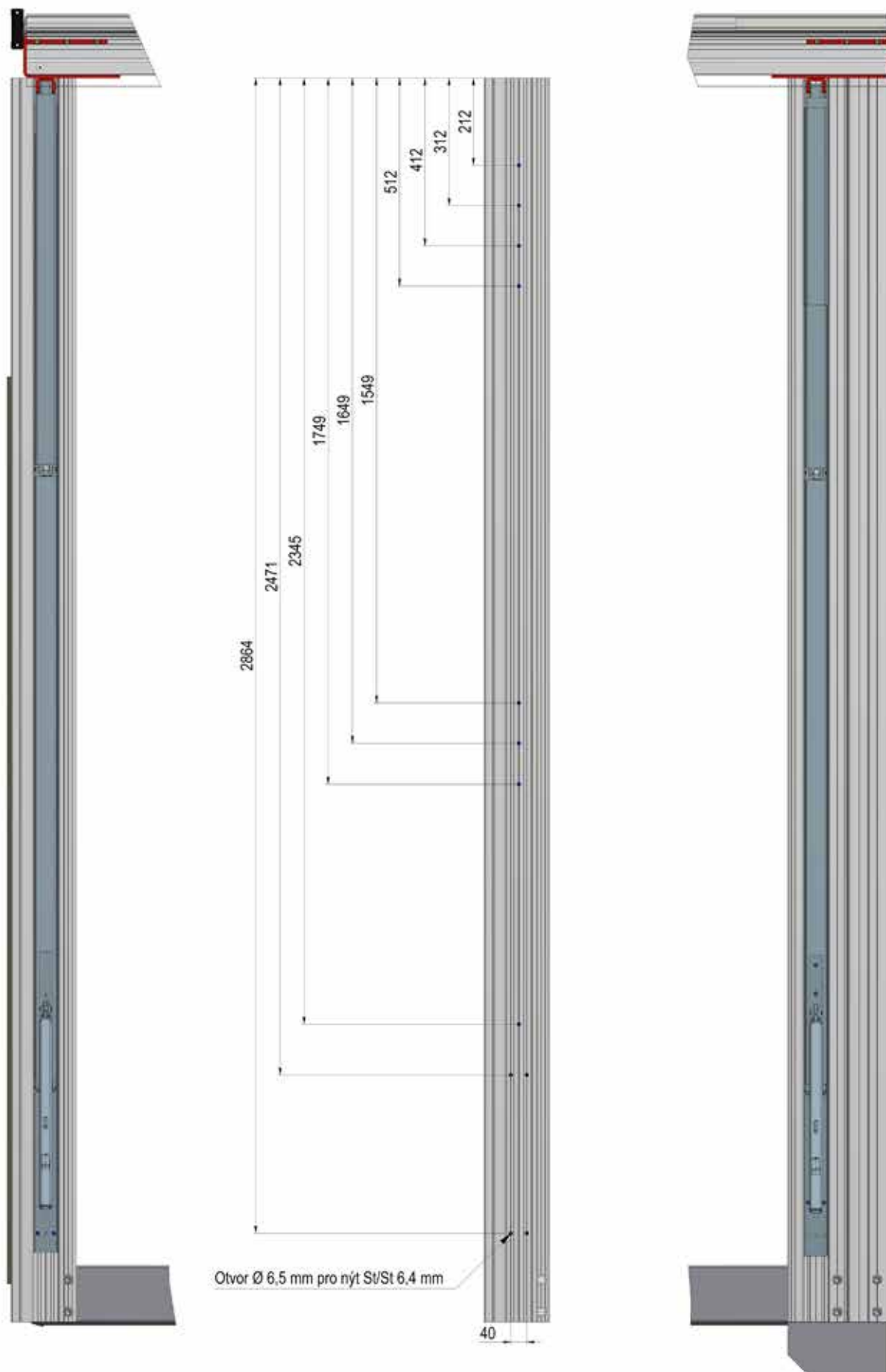

4.4 MONTÁŽ PROTIKUSU K MONTÁŽNÍ SADĚ ZVEDACÍ

SLOUP ROHOVÝ PŘEDNÍ

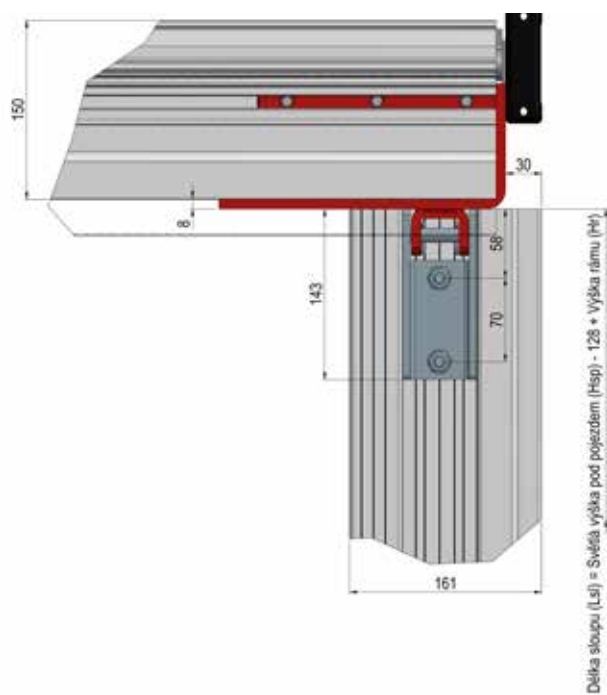

SLOUP ROHOVÝ ZADNÍ

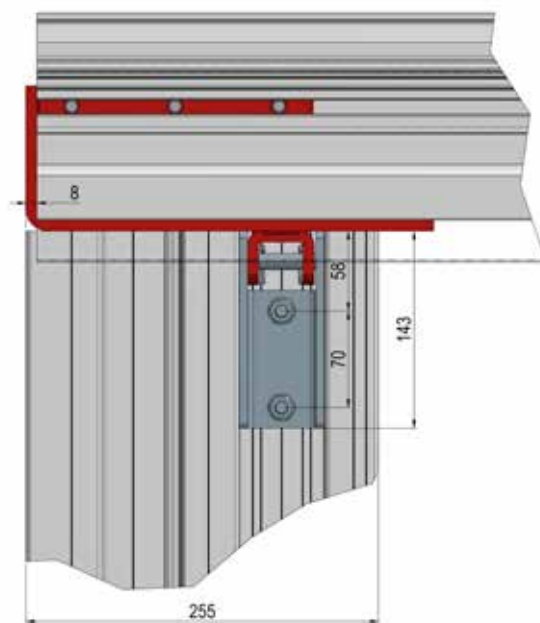

0538 215.000
Protikus k montážní sadě
zvedací
pro DG sloupek
pro jednostranné zvedání

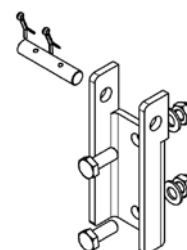

5. SLOUPKY STŘEDOVÉ VÝKLOPNÉ

5.1. Sloupek středový ocelový těžký DG, H = 2800mm

5.1.1. Sloupek středový ocelový těžký - sestava dílů

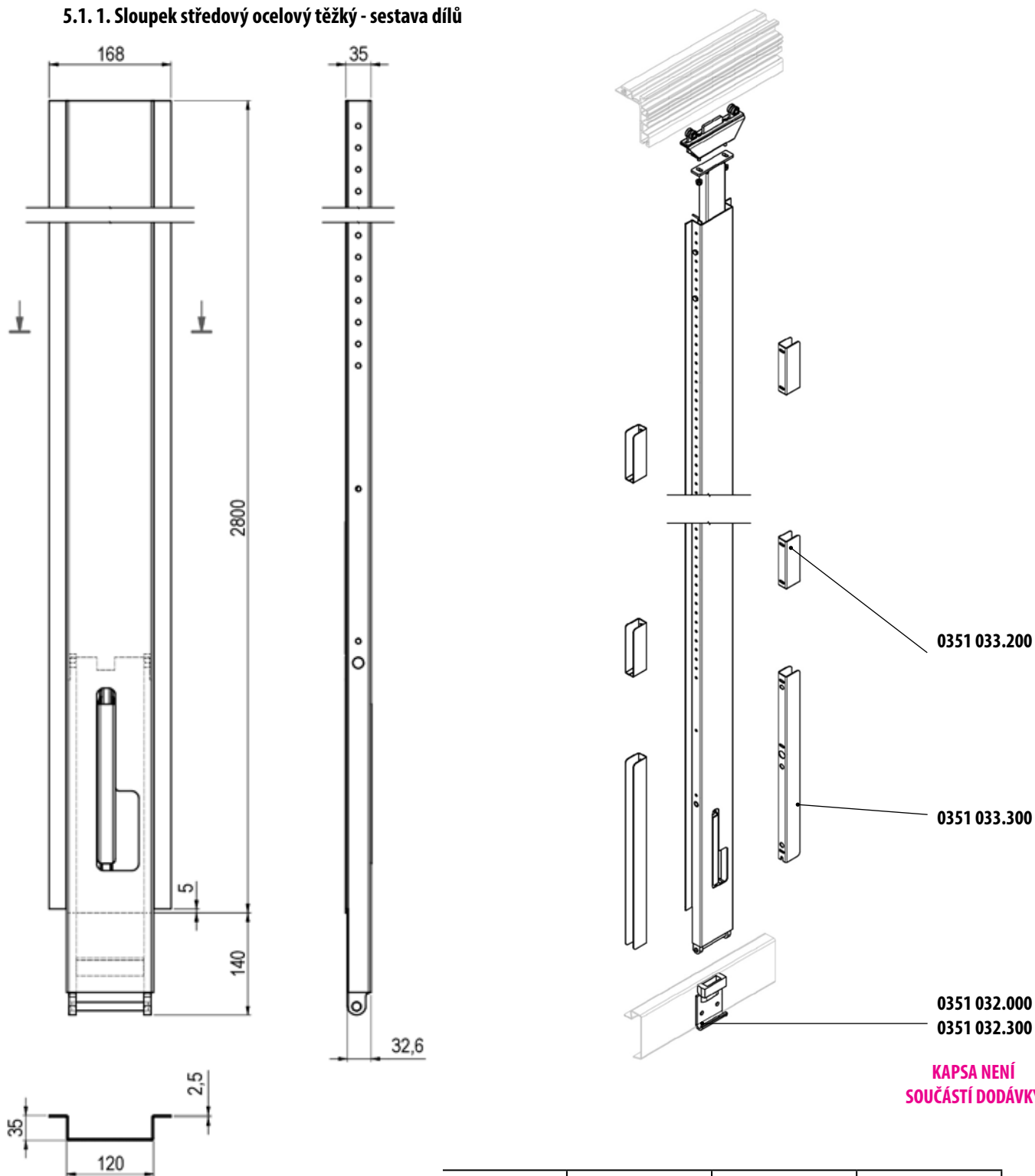

**KAPSA NENÍ
SOUČÁSTÍ DODÁVKY**

TT-číslo	Název	Výška sloupku mm	Materiál / povrch	Hmotnost kg/ks
0351 032.001	Sloupek středový CS, DG, bez kapsy	2800	ocel / černý lak	21,5
0351 032.200	Kapsa sloupku DG navařovací		ocel	0,82
0351 032.300	Kapsa sloupku DG šroubovací		ocel pozink	0,80
0351 033.200	Kapsa pro podplachtový profil		ocel pozink	0,40
0351 033.300	Kapsa pro pyramidový profil		ocel pozink	1,1
0354 106.000	Oko pro bočnicové uzávěry		ocel pozink	0,30

5.2 Příslušenství sloupků - DÍLY UNIVERZÁLNÍ

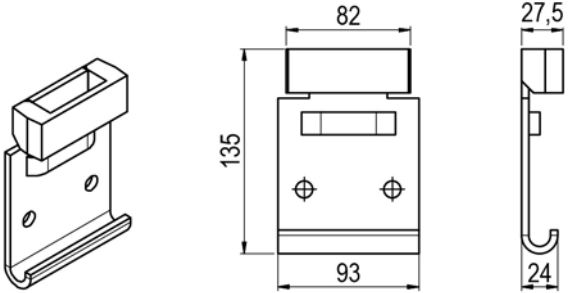
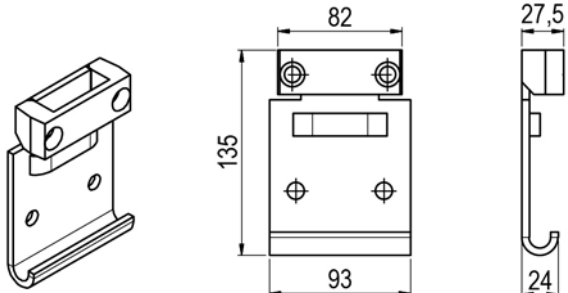
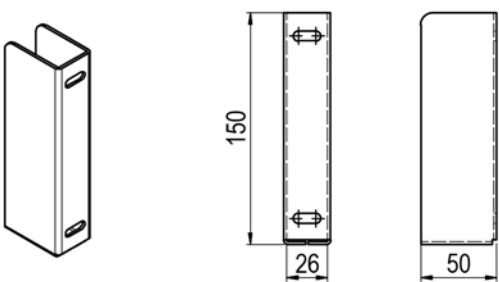
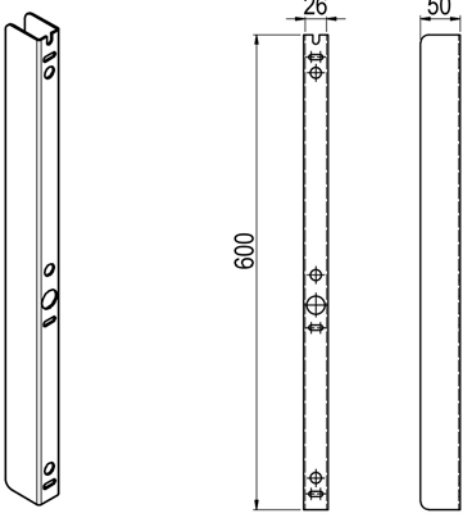
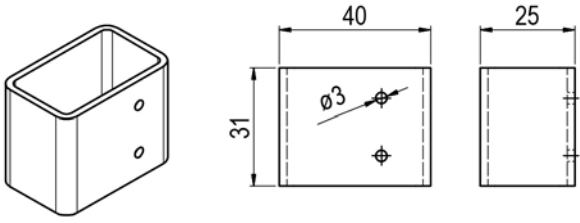
TT-číslo	Název	Nákres
0351 032.200	Kapsa sloupku DG navařovací	
0351 032.300	Kapsa sloupku DG šroubovací	
0351 033.200	Kapsa pro podplachtový profil	
0351 033.300	Kapsa pro pyramidový profil	
0354 106.000	Okno pro bočnicové uzávěry	

5.3 PŘÍSLUŠENSTVÍ SLOUPKŮ NEZVEDACÍ

TT-číslo	Název	Nákres
0351 041.000	Nástavec pevný universal	
0538 504.000	Jezdec střed. sloupku ALTO 150	

5.4 PŘÍSLUŠENSTVÍ SLOUPKŮ ZVEDACÍ

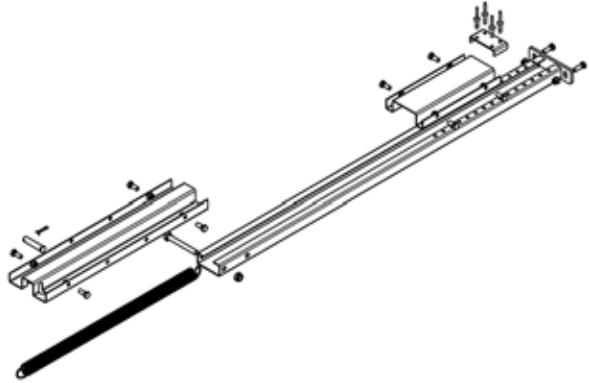
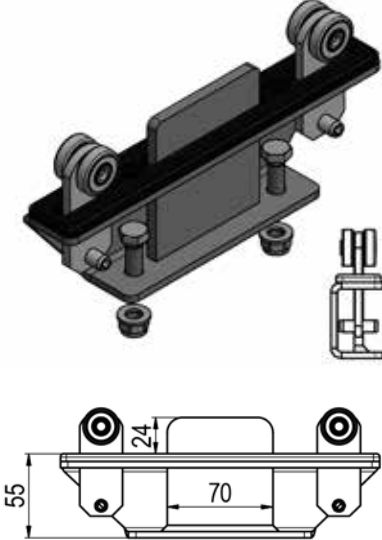
TT-číslo	Název	Nákres
0351 032.100	Nástavec středového sloupku výsuvný pro sloupek 0351 032.000	
0538 515.000	Jezdec střed. sloupku ALTO 150 VS2	

5.5 MONTÁŽ NÁSTAVCE STŘEDOVÉHO SLOUPKU

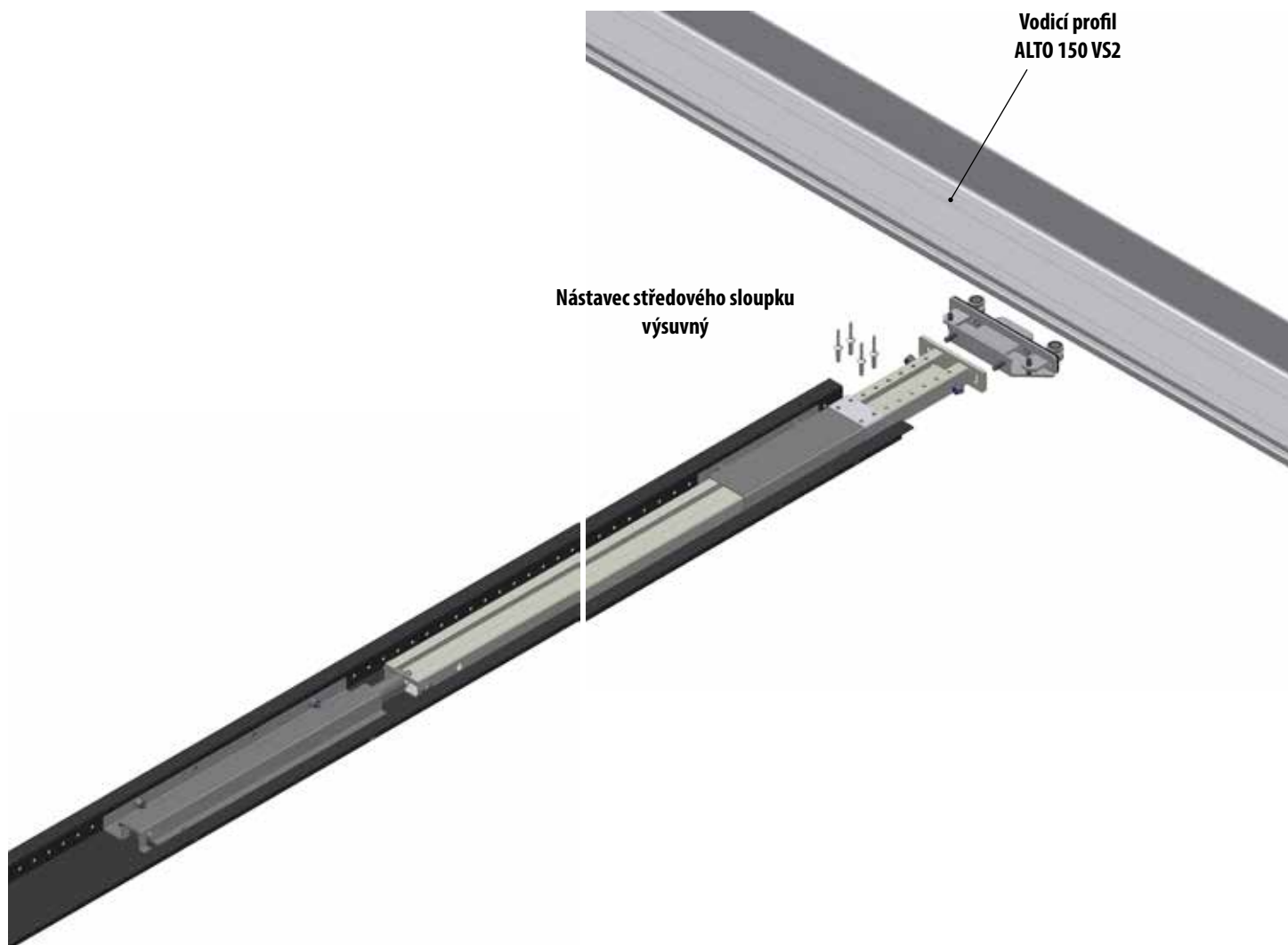

0351 032.100
Nástavec středového sloupku výsuvný pro sloupek 0351 032.000

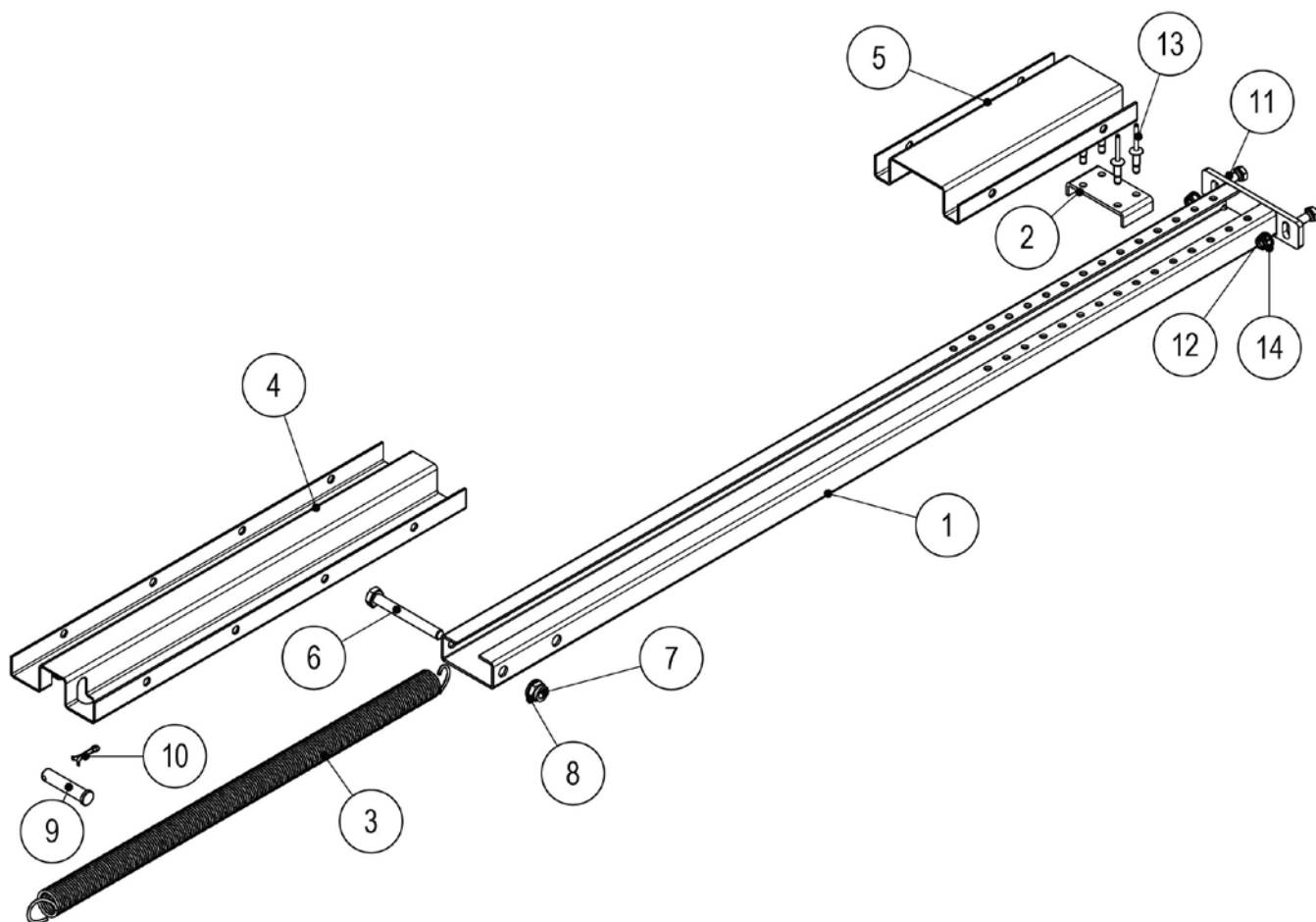

TT-číslo	Název	Počet kusů
1	Výsuvný profil	1
2	Doraz	1
3	Tažná pružina	1
4	Vedení pružiny	1
5	Vedení výsuvného profilu	1
6	Šroub M10x85 DIN 931	1
7	Matice M10 šestihr.samoj.,pozink DIN 985,ISO 10511	1
8	Podložka 10,5 kruh.,pozink,DIN 125 ISO 7090	1
9	Čep s hlavou a dírou 12x55	1
10	Závlačka ZB 13	1
11	Šroub M8x25,šestihr.hlava 8,8 pozink DIN 933,ISO 4017	2
12	Matice M8 šestihr.samoj.,pozink DIN 985,ISO 10511	2
13	Nýt trhací 6,4x12 St/St plochá hlava	4
14	Podložka 8,4 kruh.,pozink,DIN 125 ISO 7090	2

6. MONTÁŽNÍ PŘEVODNÍK PRO VODICÍ PROFIL ALTO 150 VS2

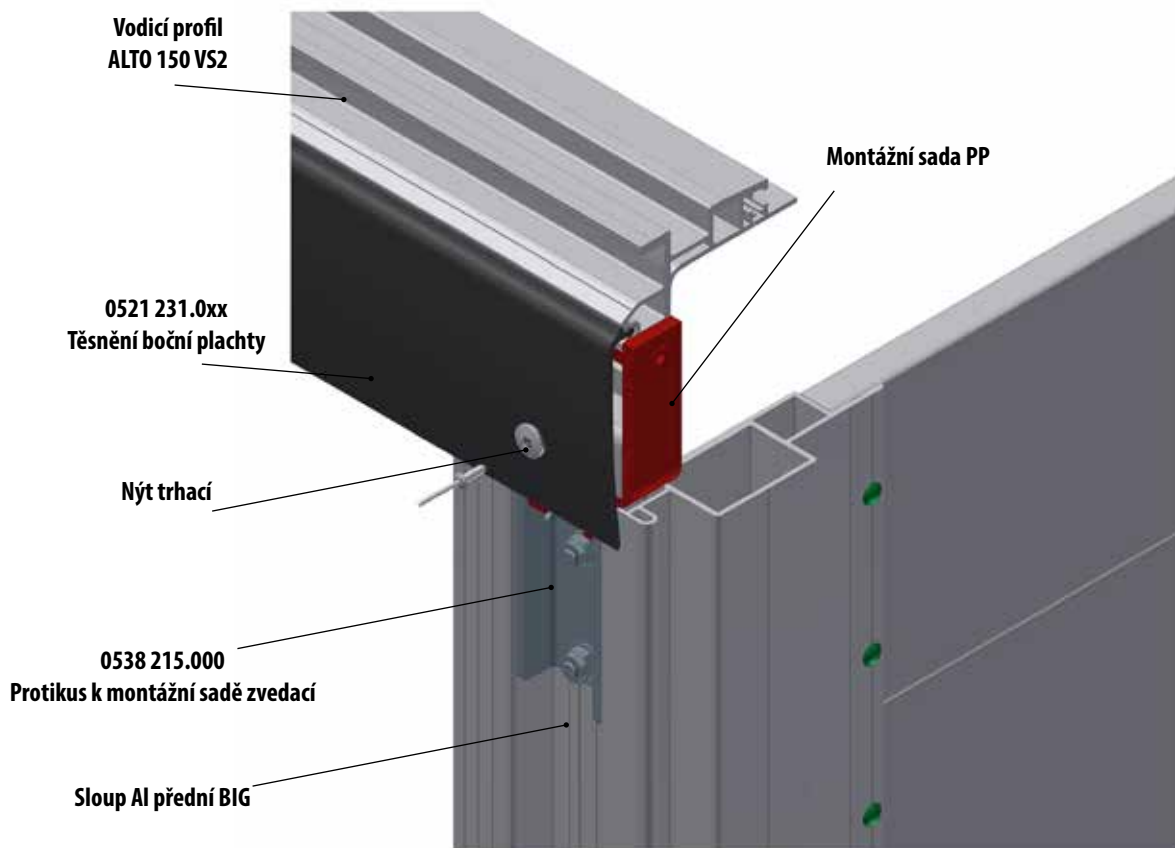
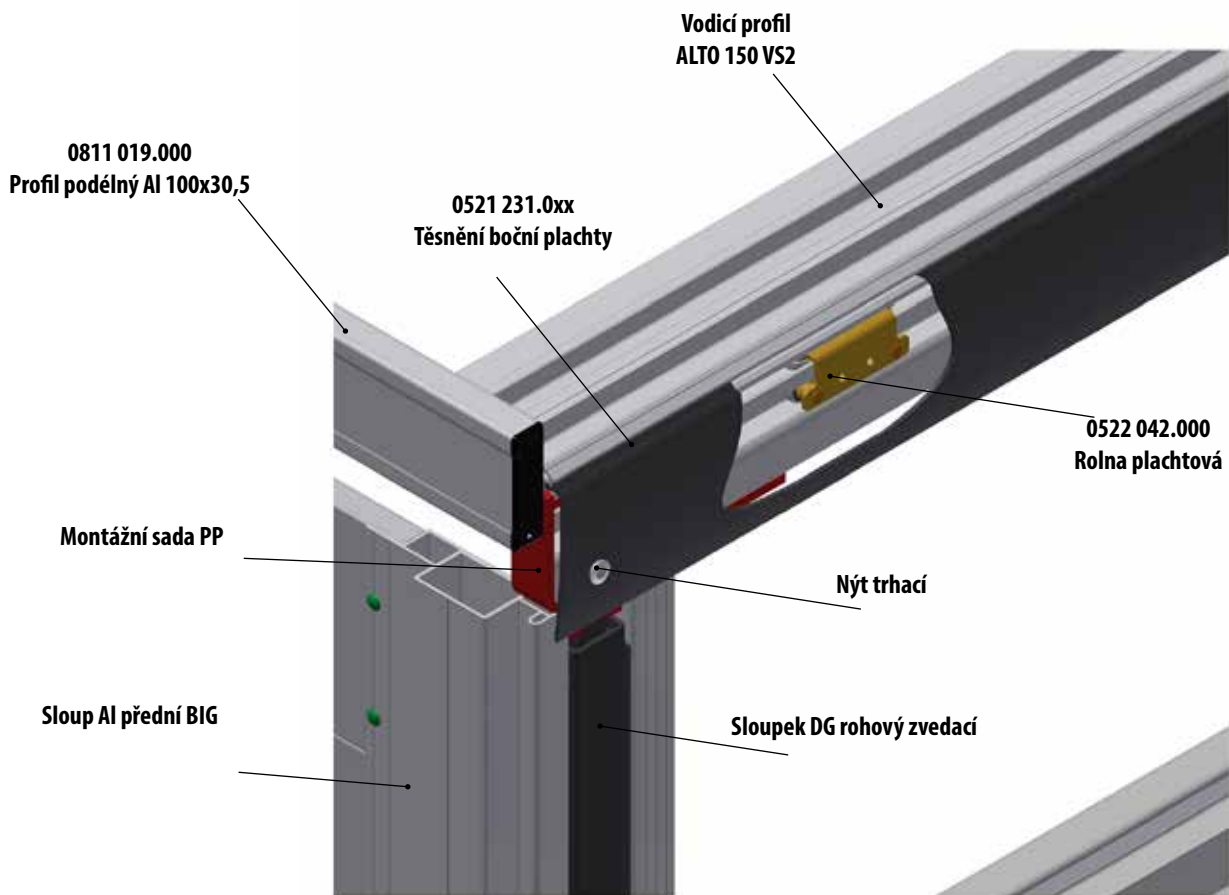

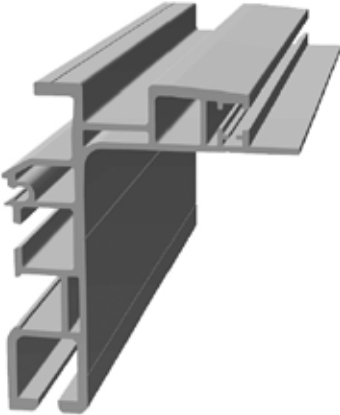
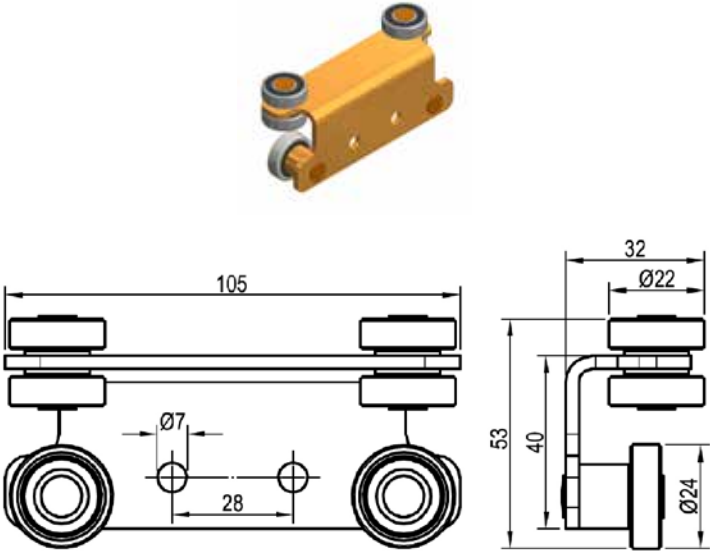
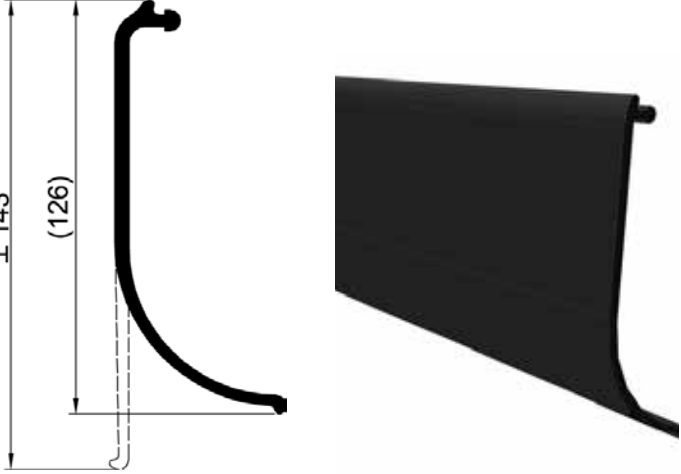
TT-číslo	Název	Nákres
<p>0538 007.073 0538 007.079 0538 007.086 0538 007.098</p>	<p>Profil vodící ALTO 150 VS2 L = 7,3 m L = 7,9 m L = 8,6 m L = 9,8 m</p>	
<p>0522 042.000</p>	<p>Rolna plachtová</p>	
<p>0521 231.004 0521 231.007 0521 231.009 0521 231.014</p>	<p>Těsnění boční plachty L=4,5m L=7m L=9m L=14m</p>	

PŘEDNÍ SADA ZVEDACÍ

0538 214.400
Montážní sada

Vodící profil
ALTO 150 VS2

0354 121.xxx
Sloup Al rohový
přední BIG

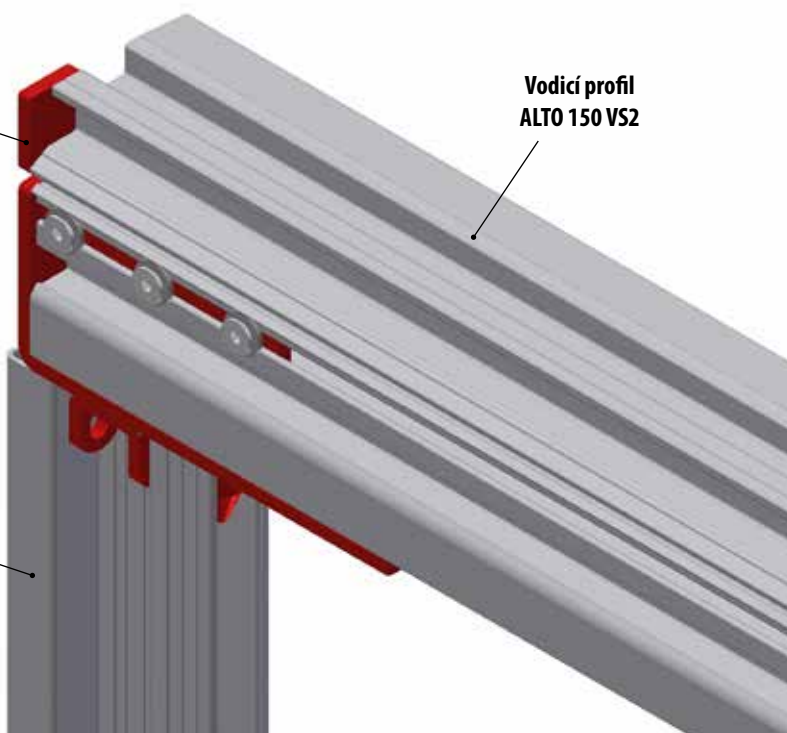

ZADNÍ SADA ZVEDACÍ

Vodící profil
ALTO 150 VS2

0538 214.100
Montážní sada

0354 100.xxx
Sloup Al rohový
zadní BIG

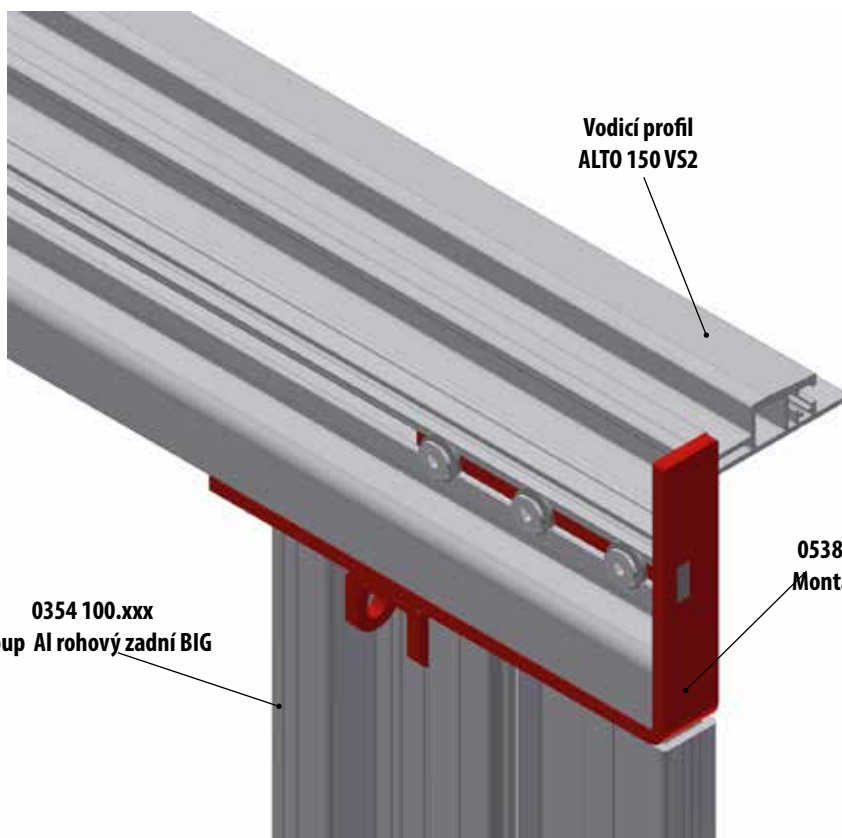

6.1.1 MONTÁŽNÍ SADY PRO VODÍCÍ PROFIL ALTO ZVEDACÍ / PRO ZVEDACÍ SLOUPKY S PLYN. VZPĚROU DG / PRO SLOUPY AL ROHOVÉ BIG

TT-číslo	Název	Nákres
<p>0538 214.100</p> <p>Montážní sada ZL ALTO 150 VS2, zvedací</p> <p>Sada obsahuje:</p> <p>0538 214.102 1ks - montážní díl zvedací ZL 0538 210.010 1ks - závit deska 25x5 – 220 1904 110.035 3ks - šroub M10x35 zapuště. 1904 110.030 3ks - šroub M10x30 zapuště 1961 113.000 3ks - podložka 13</p>		
<p>0538 214.200</p> <p>Montážní sada PL ALTO 150 VS2, zvedací</p> <p>Sada obsahuje:</p> <p>0538 214.202 1ks - montážní díl zvedací PL 0538 240.015 1ks - závit deska 25x5 – 160 1904 110.035 3ks - šroub M10x35 zapuště. 1904 110.030 3ks - šroub M10x30 zapuště 1961 113.000 3ks - podložka 13</p>		
<p>0538 214.300</p> <p>Montážní sada ZP ALTO 150 VS2, zvedací</p> <p>Sada obsahuje:</p> <p>0538 214.302 1ks - montážní díl zvedací ZP 0538 210.010 1ks - závit deska 25x5 – 220 1904 110.035 3ks - šroub M10x35 zapuště. 1904 110.030 3ks - šroub M10x30 zapuště 1961 113.000 3ks - podložka 13</p>		
<p>0538 214.400</p> <p>Montážní sada PP ALTO 150 VS2, zvedací</p> <p>Sada obsahuje:</p> <p>0538 214.402 1ks - montážní díl zvedací PP 0538 240.015 1ks - závit deska 25x5 – 160 1904 110.035 3ks - šroub M10x35 zapuště. 1904 110.030 3ks - šroub M10x30 zapuště 1961 113.000 3ks - podložka 13</p>		

6.1.2 MONTÁŽNÍ SADY PRO VODÍCÍ PROFIL ALTO ZVEDACÍ / PRO ZVEDACÍ SLOUPKY LIFTMASTER / PRO SLOUPY AL ROHOVÉ BIG

TT-číslo	Název	Nákres
<p>0538 210.100</p> <p>Montážní sada ZL ALTO 150 VS2, zvedací</p> <p>Sada obsahuje:</p> <p>0538 210.102 1ks - montážní díl ZL 0538 210.010 1ks - závit deska 25x8 – 220 1904 110.035 3ks - šroub M10x35 zapuště. 1904 110.030 3ks - šroub M10x30 šestihr. 1961 113.000 3ks - podložka 10</p>		
<p>0538 210.200</p> <p>Montážní sada PL ALTO 150 VS2, zvedací</p> <p>Sada obsahuje:</p> <p>0538 210.202 1ks - montážní díl zvedací PL 0538 240.015 1ks - závit deska 25x5 – 160 1904 110.035 3ks - šroub M10x35 zapuště. 1904 110.030 3ks - šroub M10x30 zapuště 1962 110.000 3ks - podložka 10</p>		
<p>0538 210.300</p> <p>Montážní sada ZP ALTO 150 VS2, zvedací</p> <p>Sada obsahuje:</p> <p>0538 210.302 1ks - montážní díl ZP 0538 210.010 1ks - závit deska 25x8 – 220 1904 110.035 3ks - šroub M10x35 zapuště. 1904 110.030 3ks - šroub M10x30 šestihr. 1961 113.000 3ks - podložka 10</p>		
<p>0538 210.400</p> <p>Montážní sada PP ALTO 150 VS2, zvedací</p> <p>Sada obsahuje:</p> <p>0538 210.402 1ks - montážní díl zvedací PP 0538 240.015 1ks - závit deska 25x5 – 160 1904 110.035 3ks - šroub M10x35 zapuště. 1904 110.030 3ks - šroub M10x30 zapuště 1962 110.000 3ks - podložka 10</p>		

6.2. DÍLY PRO VODÍCÍ PROFIL ALTO ZVEDACÍ / PRO ZVEDACÍ SLOUPKY S PLYN. VZPĚROU DG

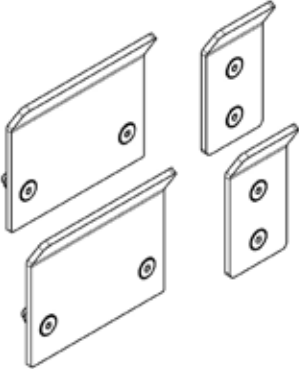
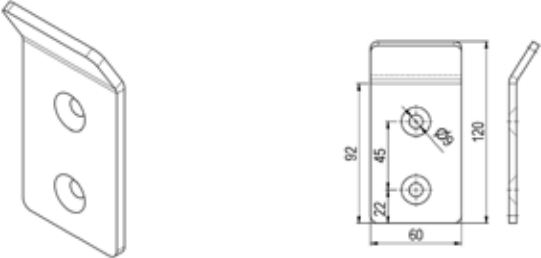
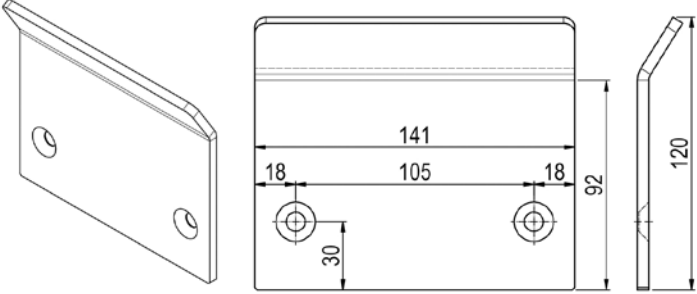
TT-číslo	Název	Nákres
0538 217.300	Sada naváděcích plechů	
0538 217.301	Plech naváděcí PL-PP, pozink	
0538 217.302	Plech naváděcí ZL-ZP, pozink	

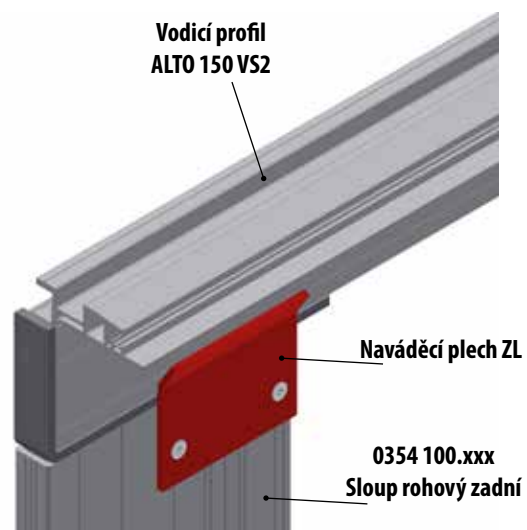
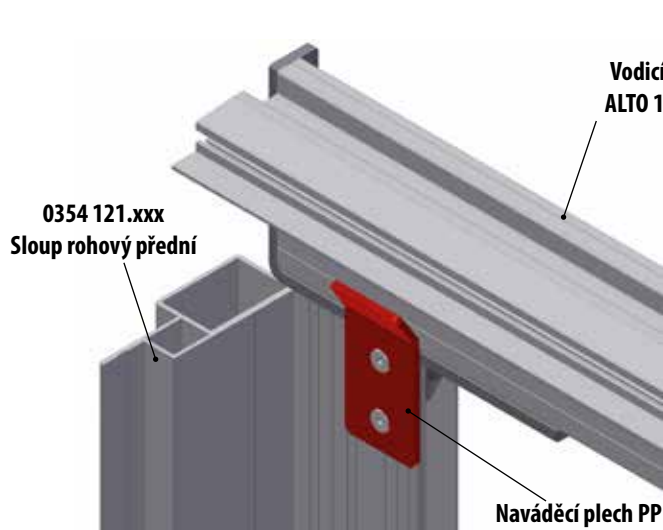

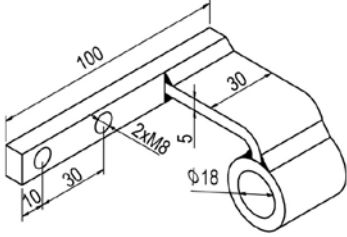
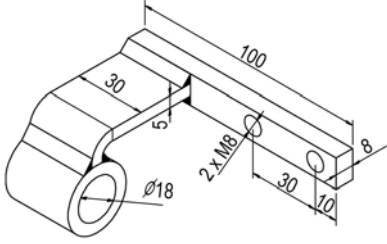
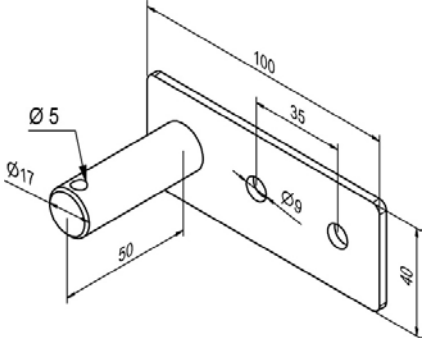
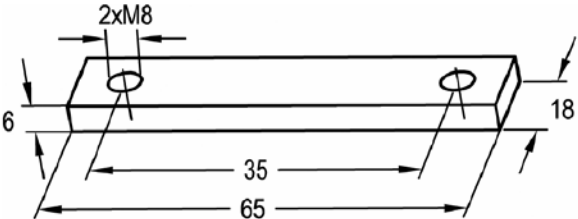
TT-číslo	Název	Nákres
0538 222.100	Konzola (L) pro zavětr.před. čela	
0538 222.200	Konzola (P) pro zavětr.před. čela	
0538 220.000	Čep pro konzolu	
0441 122.000 1901 108.016 1962 108.000	Deska závitová 65 / 35 Šroub M8x16, šestihř.hlava Podložka 8 pružná	

6.3 MONTÁŽNÍ SADY PRO VODÍCÍ PROFIL ALTO ZVEDACÍ / PRO ZVEDACÍ SLOUPKY S PLYN. VZPĚROU DG / PRO SLOUPY AL ROHOVÉ MIDI

PŘEDNÍ SADA ZVEDACÍ

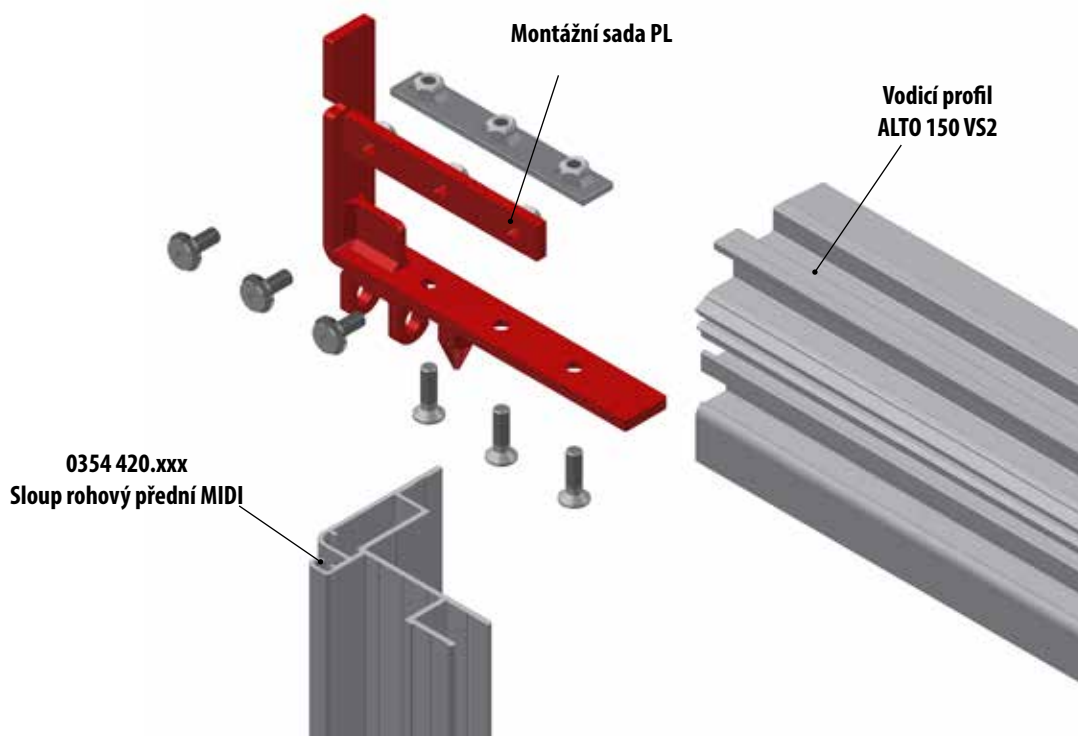

ZADNÍ SADA ZVEDACÍ

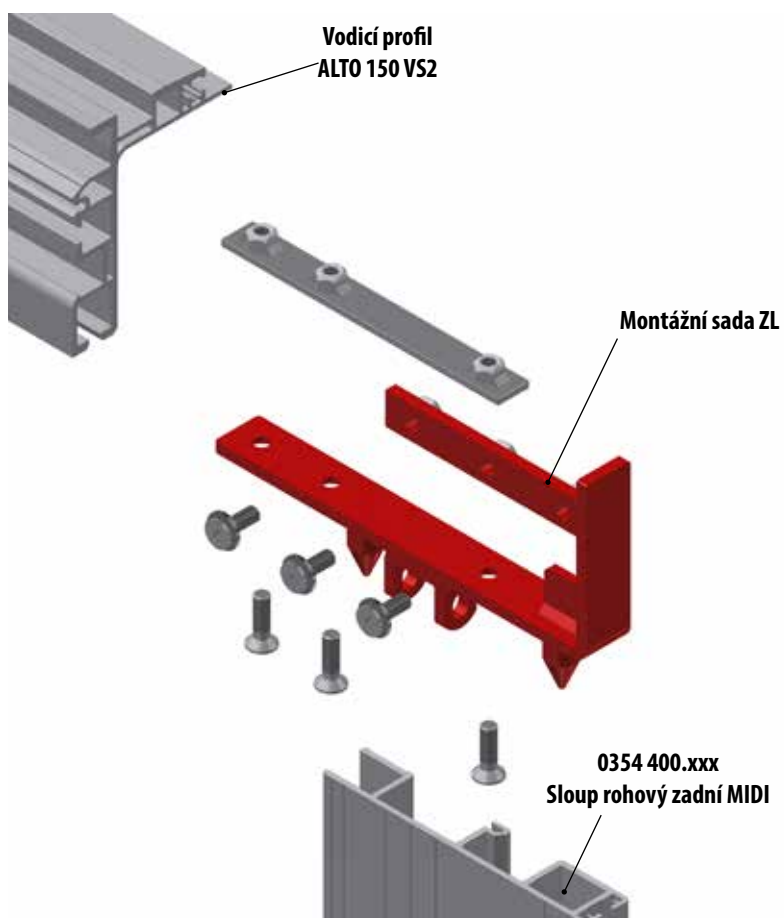

6.3.1 MONTÁŽNÍ SADY PRO VODÍCÍ PROFIL ALTO ZVEDACÍ / PRO ZVEDACÍ SLOUPKY S PLYN. VZPĚROU DG / PRO SLOUPY AL ROHOVÉ MIDI

TT-číslo	Název	Nákres
<p>0538 257.100</p> <p>0538 257.102</p> <p>0538 210.010</p> <p>1904 110.035</p> <p>1904 110.030</p> <p>1961 113.000</p>	<p>Montážní sada ZL ALTO 150 VS2, zvedací Sada obsahuje: 1ks - montážní díl ZL 1ks - závit deska 25x8 – 220 3ks - šroub M10x35 zapuště. 3ks - šroub M10x30 šestihr. 3ks - podložka 13</p>	
<p>0538 257.200</p> <p>0538 257.202</p> <p>0538 240.015</p> <p>1904 110.035</p> <p>1904 110.030</p> <p>1961 113.000</p>	<p>Montážní sada PL ALTO 150 VS2, zvedací Sada obsahuje: 1ks - montážní díl PL 1ks - závit deska 25x8 – 160 3ks - šroub M10x35 zapuště. 3ks - šroub M10x30 šestihr. 3ks - podložka 13</p>	
<p>0538 257.300</p> <p>0538 257.302</p> <p>0538 210.010</p> <p>1904 110.035</p> <p>1904 110.030</p> <p>1961 113.000</p>	<p>Montážní sada ZP ALTO 150 VS2, zvedací Sada obsahuje: 1ks - montážní díl ZP 1ks - závit deska 25x8 – 220 3ks - šroub M10x35 zapuště. 3ks - šroub M10x30 šestihr. 3ks - podložka 13</p>	
<p>0538 257.400</p> <p>0538 257.202</p> <p>0538 240.015</p> <p>1904 110.035</p> <p>1904 110.030</p> <p>1961 113.000</p>	<p>Montážní sada PP ALTO 150 VS2, zvedací Sada obsahuje: 1ks - montážní díl PL 1ks - závit deska 25x8 – 160 3ks - šroub M10x35 zapuště. 3ks - šroub M10x30 šestihr. 3ks - podložka 13</p>	

6.4 MONTÁŽNÍ SADY PRO PODÉLNÝ VODÍCÍ PROFIL ALTO 150 VS2 – NEZVEDACÍ, PRO SLOUPY AL ROHOVÉ BIG

PŘEDNÍ SADA NEZVEDACÍ

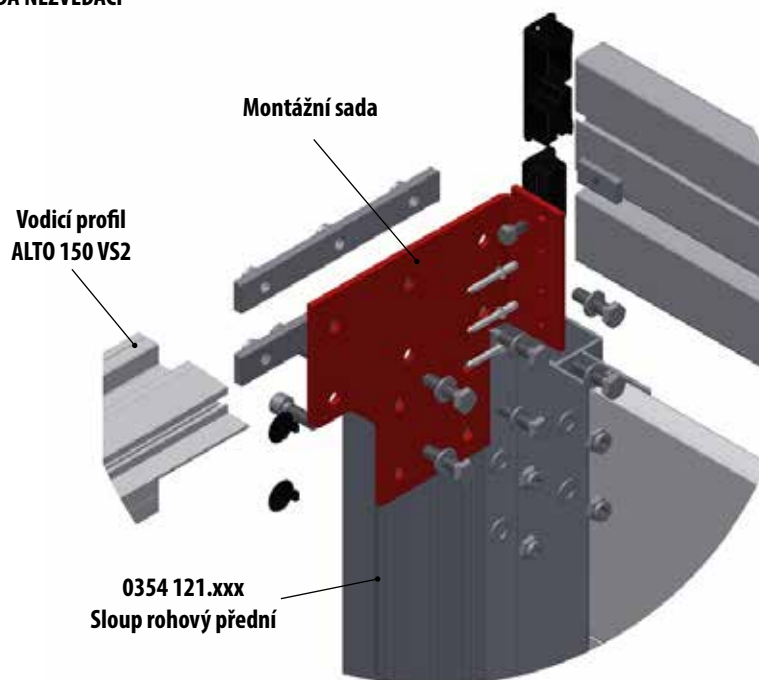

ZADNÍ SADA NEZVEDACÍ

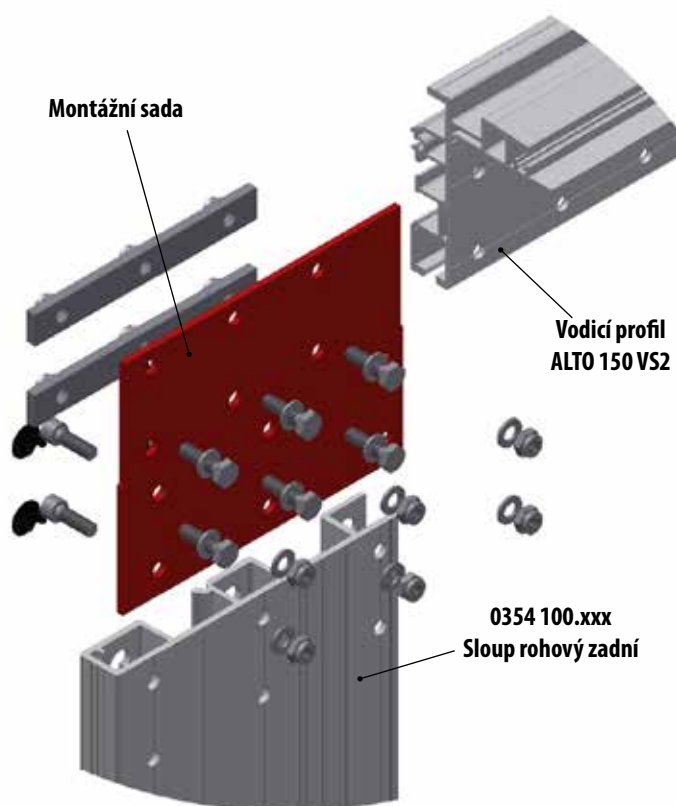

6.4.1 MONTÁŽNÍ SADY PRO VODÍCÍ PROFIL ALTO ZVEDACÍ / PRO ZVEDACÍ SLOUPKY LIFTMASTER / PRO SLOUPY AL ROHOVÉ BIG

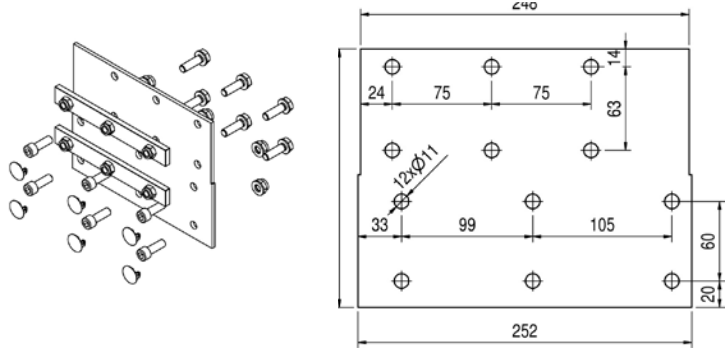
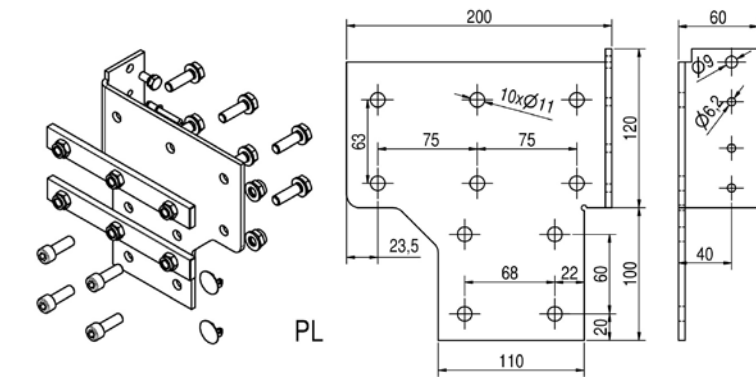
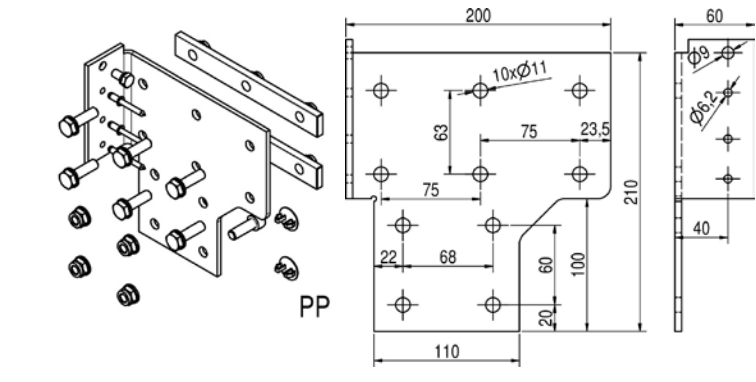
TT-číslo	Název	Nákres
<p>0538 204.100</p> <p>0538 254.101</p> <p>0538 202.210</p> <p>1901 110.035</p> <p>1961 110.000</p> <p>1942 110.000</p> <p>1961 110.000</p> <p>2730 225.503</p>	<p>Mont.sada ALTO (ZL,ZP) nezvedací</p> <p>Sada obsahuje:</p> <p>1ks - montážní deska ZL</p> <p>2ks - závit.deska 25x8x200/75</p> <p>6ks - šroub M10x35 šestihr.</p> <p>12ks - podložka 10,5</p> <p>6ks - šroub m10x30,válc.hlava</p> <p>6ks - matice M10 šestihr.</p> <p>6ks - zaslepovací krytka 18,4</p>	
<p>0538 204.600</p> <p>0538 204.601</p> <p>0538 202.210</p> <p>1901 110.035</p> <p>1942 110.000</p> <p>1961 110.000</p> <p>1931 110.030</p> <p>2730 225.003</p> <p>2111 460.121</p> <p>1901 108.016</p> <p>1962 108.000</p> <p>0811 017.100</p>	<p>Montážní sada ALTO PL nezvedací</p> <p>Sada obsahuje:</p> <p>1ks - montážní deska PL</p> <p>2ks - závit.deska 25x8x200</p> <p>6ks - šroub M10x35 šestihr.</p> <p>4ks - matice M10 šestihr.</p> <p>10ks - podložka 10,5</p> <p>4ks - šroub M10x30 válc.</p> <p>2ks - zaslep. krytka 18,4</p> <p>3ks - nýt 6 x 12 St/St, pozink</p> <p>1ks - M8 x 16 šestihr.</p> <p>1ks - podložka 8</p> <p>1ks - závit. deska 40x18-6</p>	
<p>0538 204.800</p> <p>0538 204.801</p> <p>0538 202.210</p> <p>1901 110.035</p> <p>1942 110.000</p> <p>1961 110.000</p> <p>1931 110.030</p> <p>2730 225.003</p> <p>2111 460.121</p> <p>1901 108.016</p> <p>1962 108.000</p> <p>0811 017.100</p>	<p>Montážní sada ALTO PP nezvedací</p> <p>Sada obsahuje:</p> <p>1ks - montážní deska PP</p> <p>2ks - závit.deska 25x8x200</p> <p>6ks - šroub M10x35 šestihr.</p> <p>4ks - matice M10</p> <p>10ks - podložka 10,5</p> <p>4ks - šroub M10x30</p> <p>2ks - zaslep. krytka</p> <p>3ks - nýt 6 x 12 St/St, pozink</p> <p>1ks - M8 x 16 šestihr.</p> <p>1ks - podložka 8</p> <p>1ks - závit. deska 40x18-6</p>	

7. 1 ZAVĚTROVÁNÍ PŘEDNÍHO ČELA SE ZVEDACÍ STŘECHOU

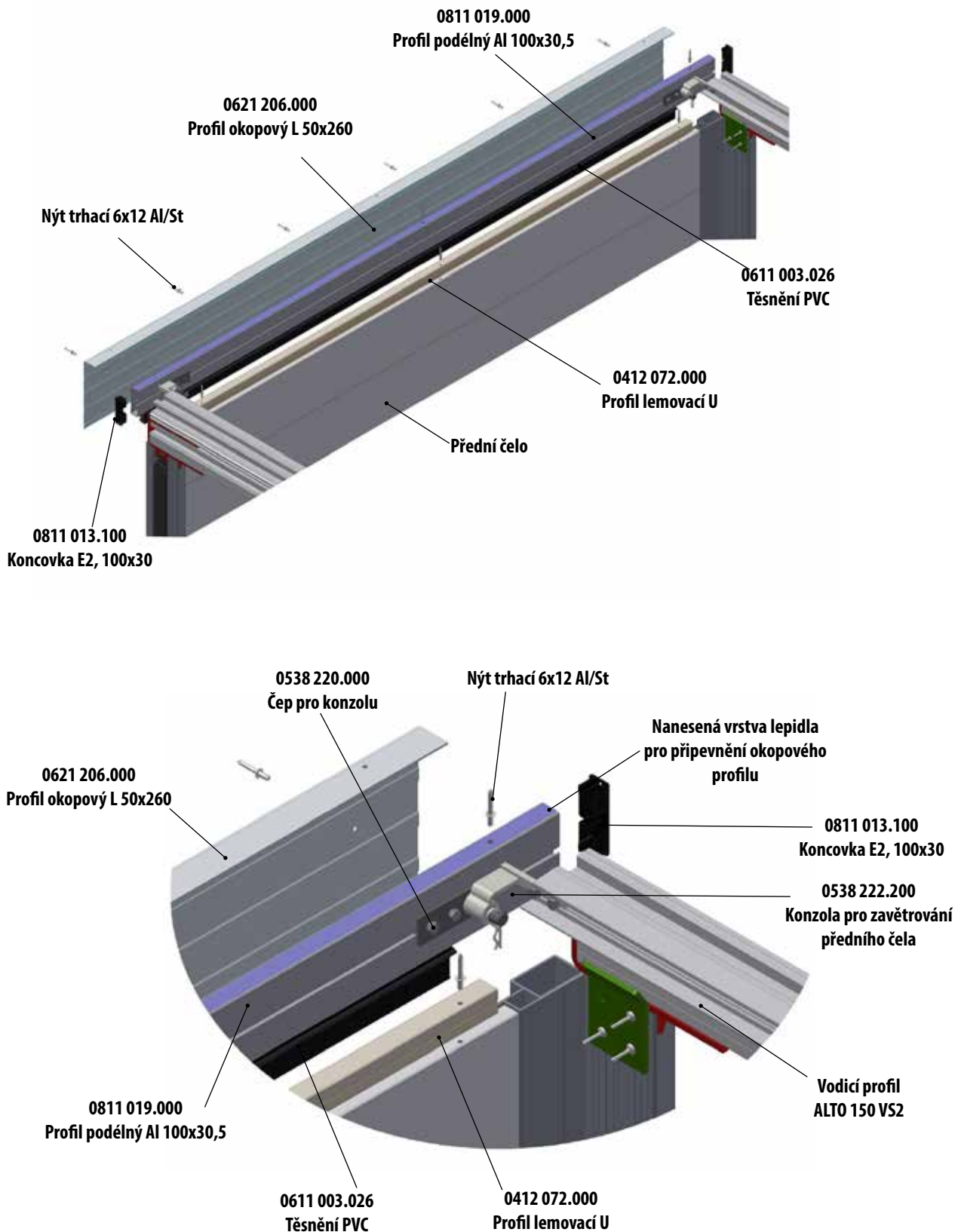

7.2 ZAVĚTROVÁNÍ PŘEDNÍHO ČELA S NEZVEDACÍ STŘECHOU

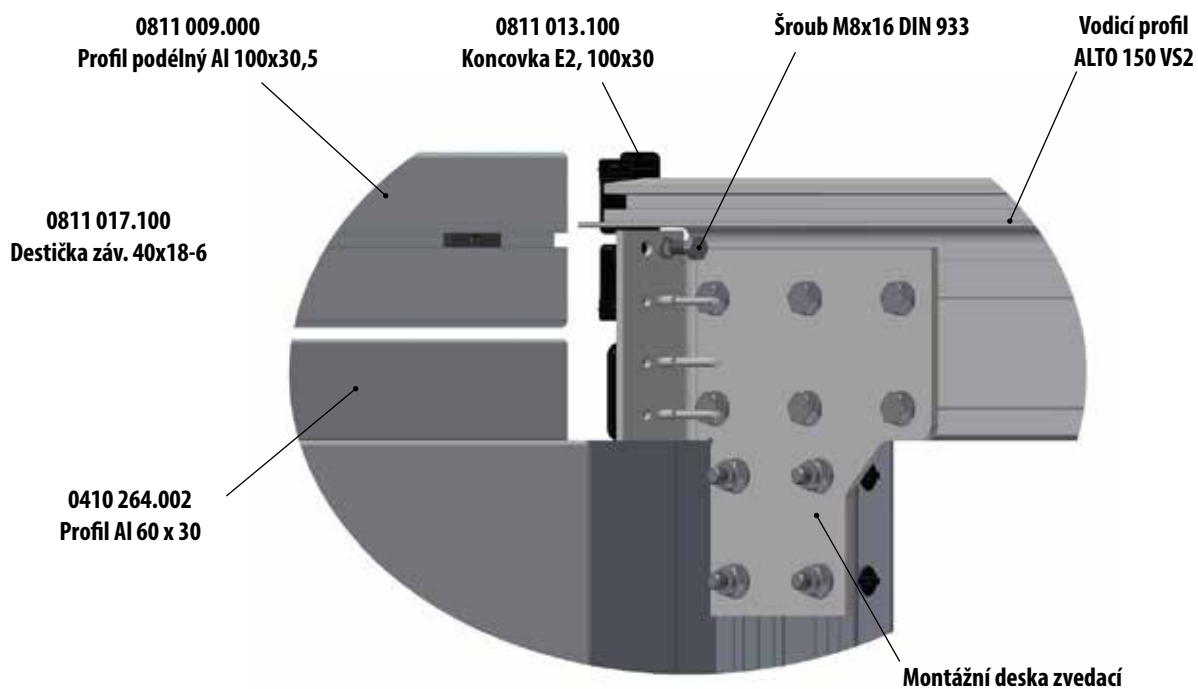
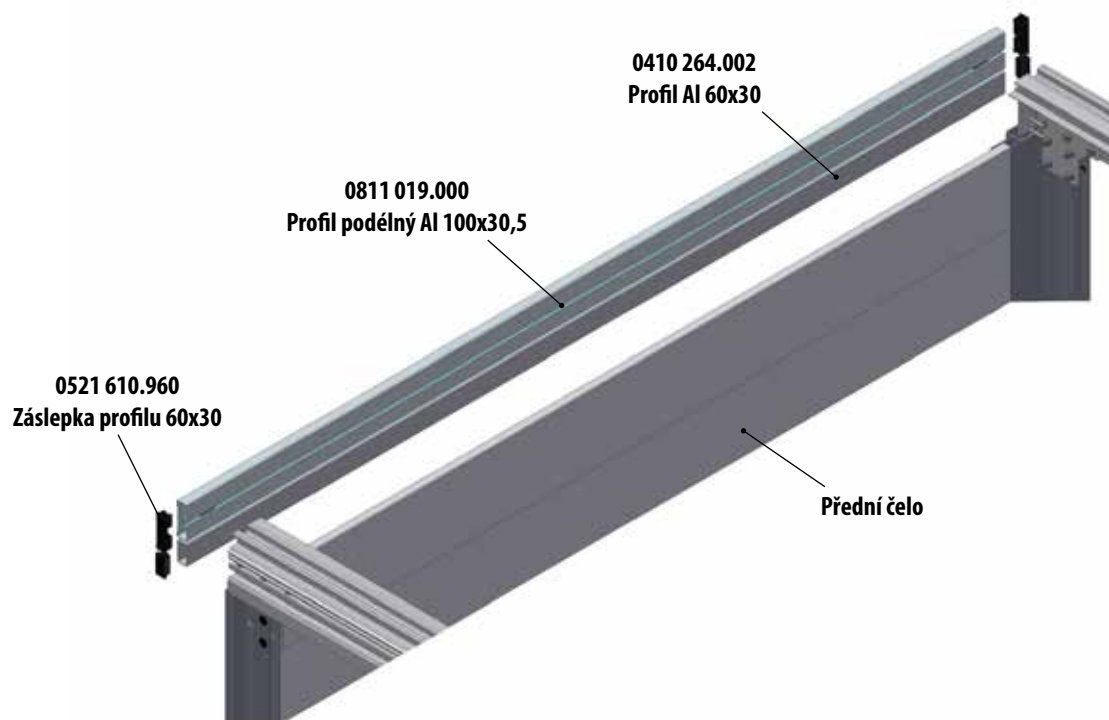

7.3 UCHYCENÍ PRVNÍHO PŘÍČNÍKU STŘECHY

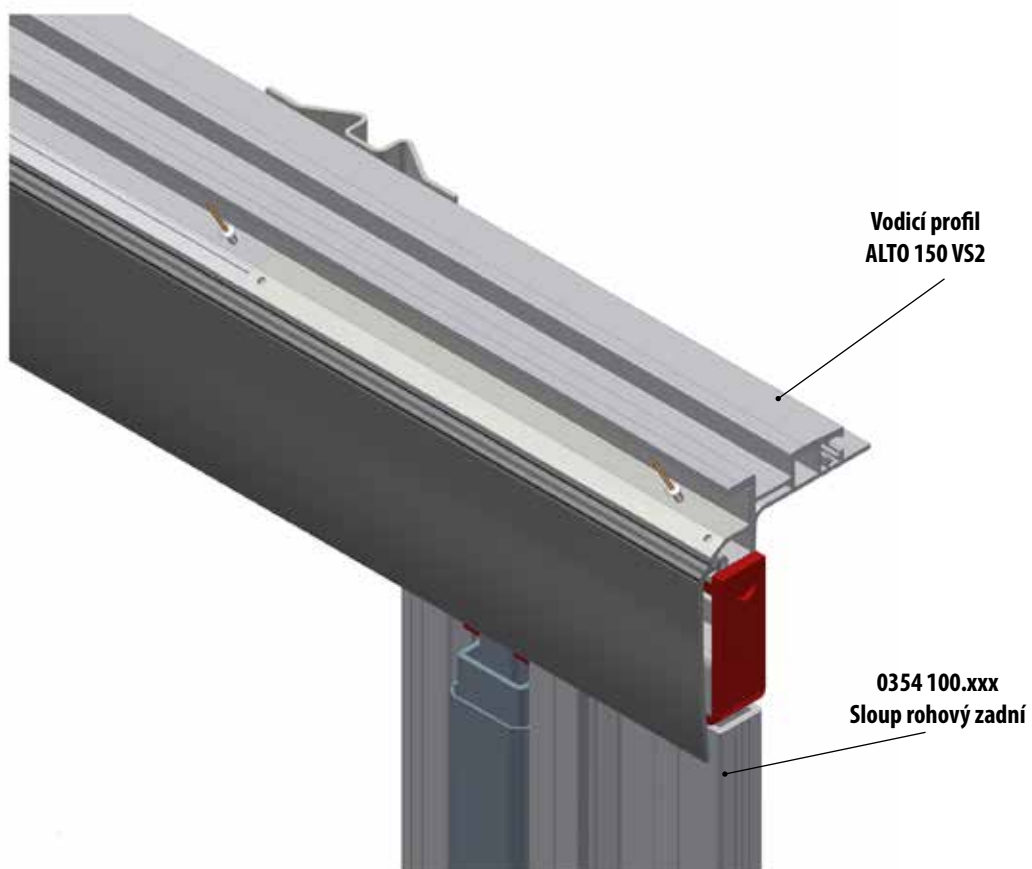
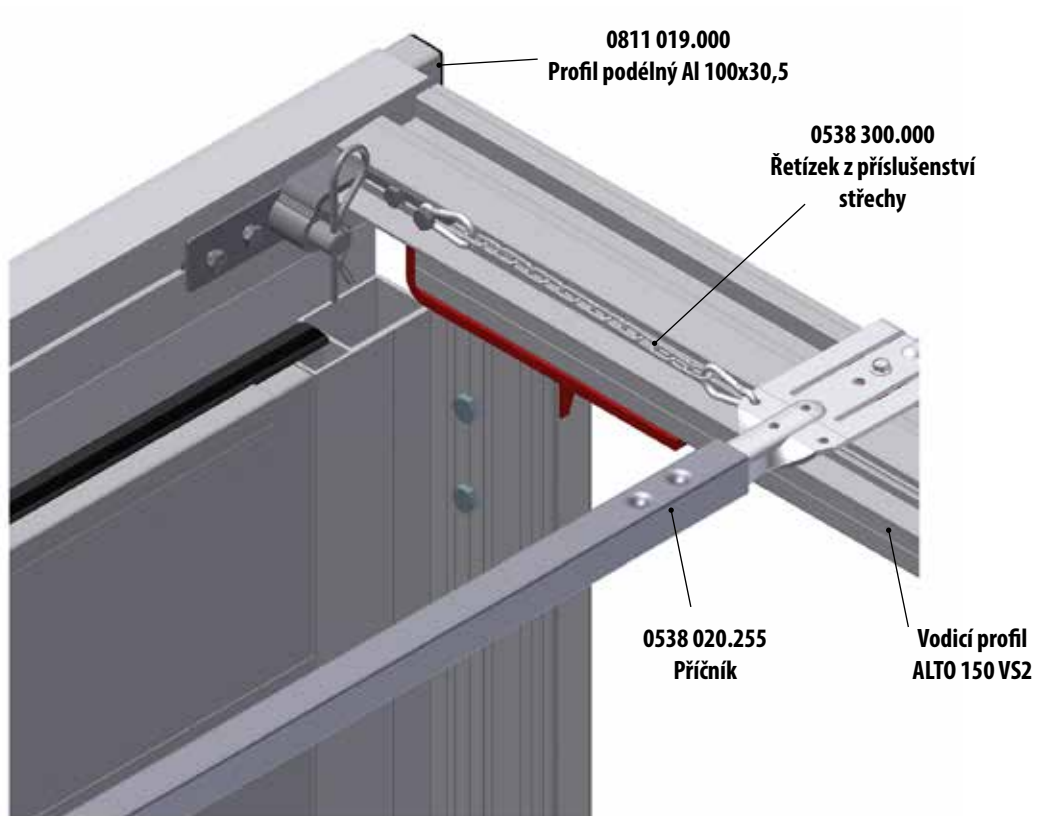

8. Druhá jízdní poloha

Zvednutí střechy se provádí pomocí zvedacích mechanismů. Střechu je díky nim možno zvednout o 400 mm pro naložení, a poté je možno ji při sundávání zajistit na 100 mm a 50 mm.

*Pozor na maximální výšku 4m vozidla, které smí na pozemní komunikaci.

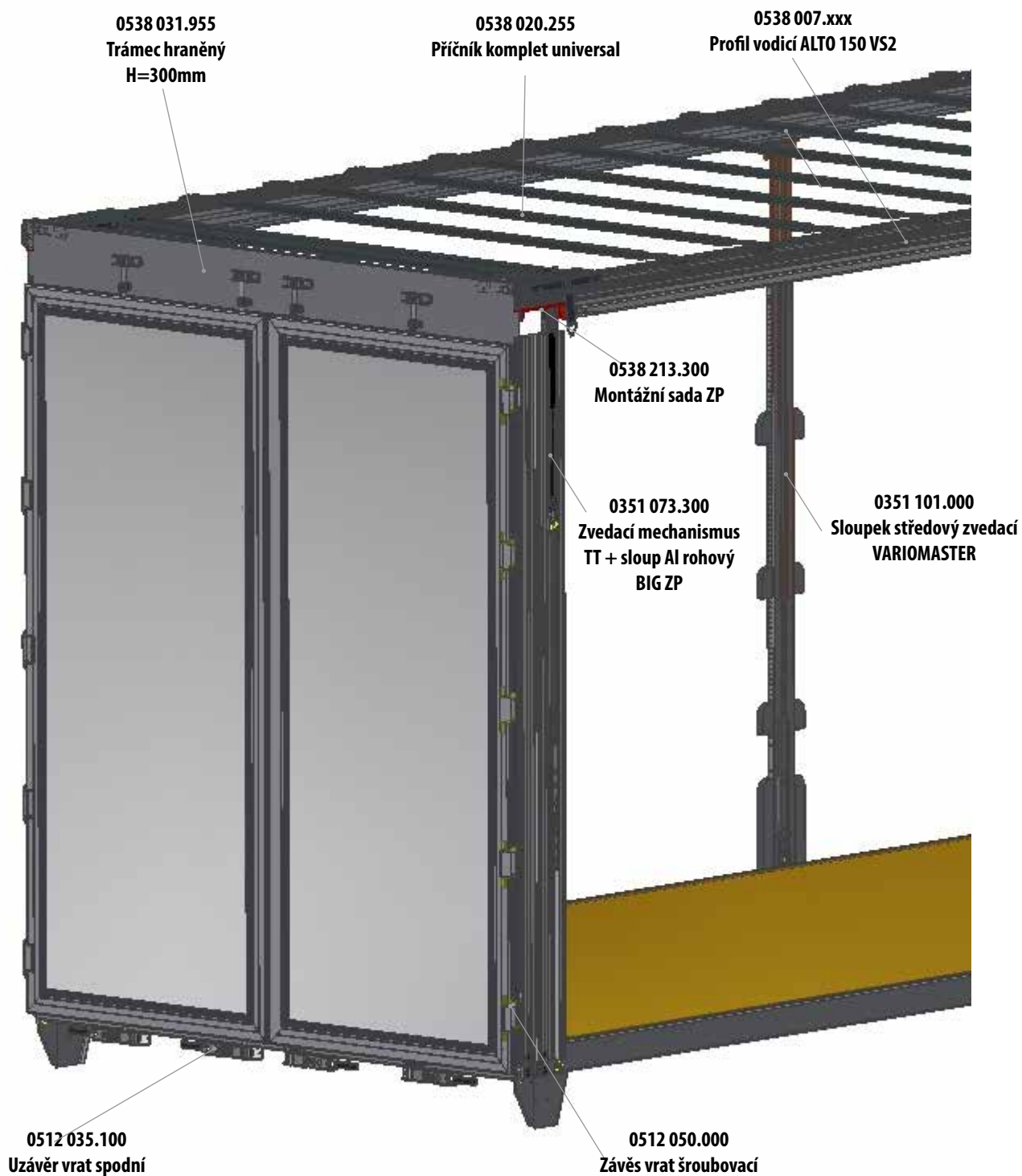

Montážní sady pro druhou polohu

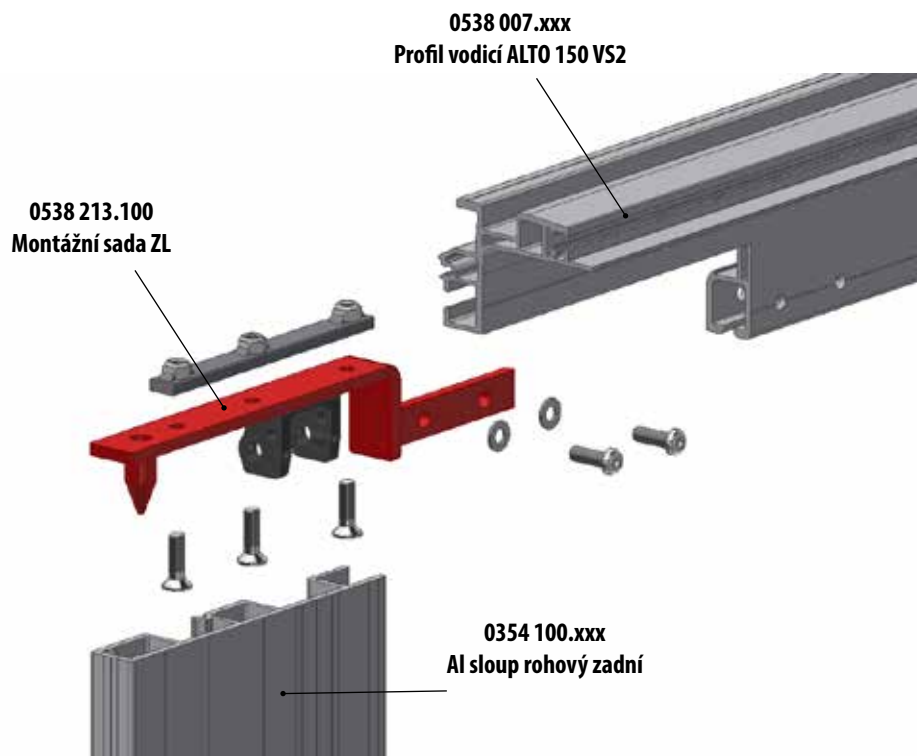
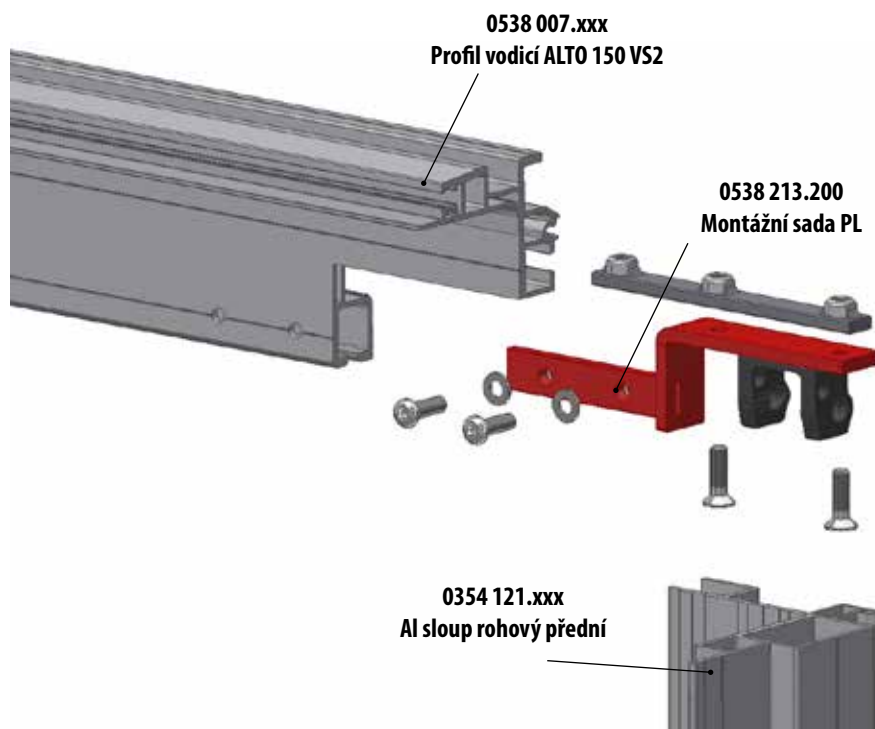

Montážní uzly



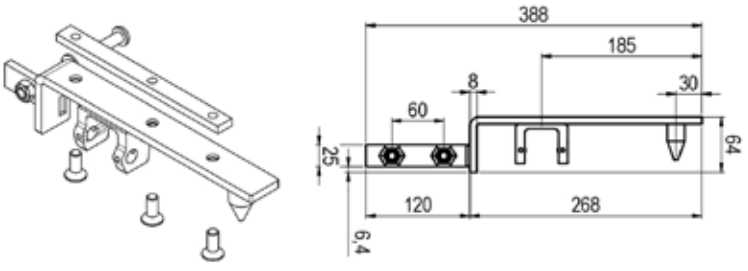
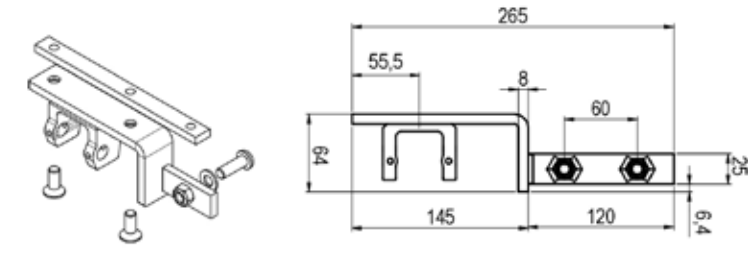
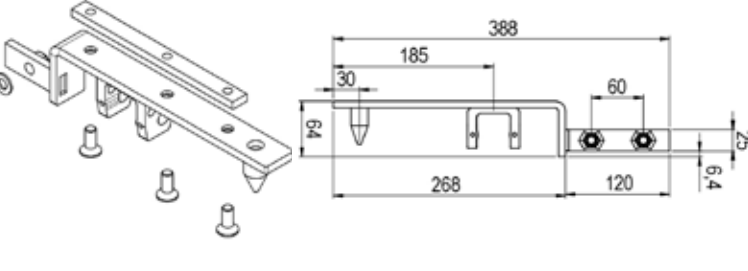
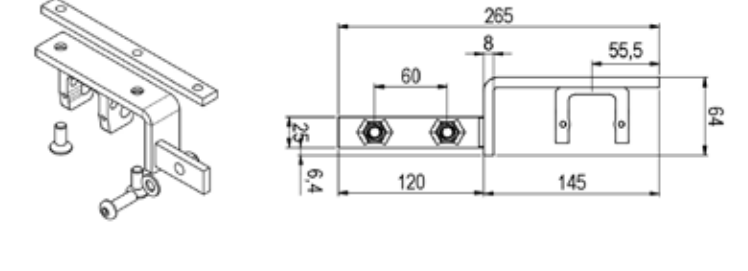

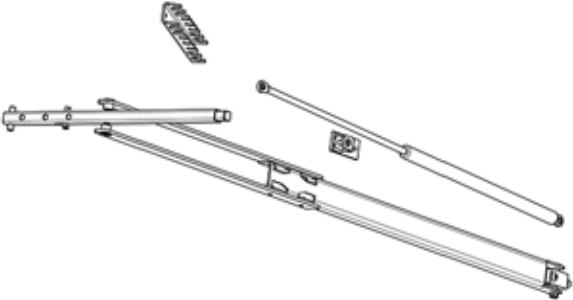
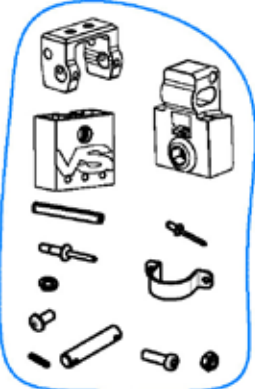
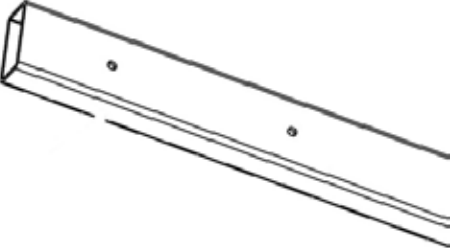

Montážní sady pro druhou polohu

TT-číslo	Název	Nákres
<p>0538 213.100</p>	<p>Montážní sada zvedací ZL ALTO 150 - Axces/ druhá poloha Sada včetně: 1ks - montážní díl ZL ALTO 150 VS2, pozink 1ks - deska závitová 18x8-200 3ks - šroub M10x25, zapuště. hlava 1ks - šroub M10x30, půlkulatá hlava 1ks- podložka 10</p>	
<p>0538 213.200</p>	<p>Montážní sada zvedací PL ALTO 150 - Axces/ druhá poloha Sada včetně: 1ks - montážní díl PL ALTO 150 VS2, pozink 1ks - deska závitová 18x8-200 3ks - šroub M10x25, zapuště. hlava 1ks - šroub M10x30, půlkulatá hlava 1ks- podložka 10</p>	
<p>0538 213.300</p>	<p>Montážní sada zvedací ZP ALTO 150 - Axces/ druhá poloha Sada včetně: 1ks - montážní díl ZP ALTO 150 VS2, pozink 1ks - deska závitová 18x8-200 3ks - šroub M10x25, zapuště. hlava 1ks - šroub M10x30, půlkulatá hlava 1ks- podložka 10</p>	
<p>0538 213.400</p>	<p>Montážní sada zvedací PP ALTO 150 - Axces/ druhá poloha Sada včetně: 1ks - montážní díl PP ALTO 150 VS2, pozink 1ks - deska závitová 18x8-200 3ks - šroub M10x25, zapuště. hlava 1ks - šroub M10x30, půlkulatá hlava 1ks- podložka 10</p>	

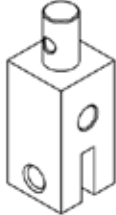
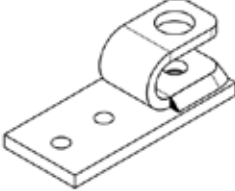
TT-číslo	Název	Nákres
0351 073.100	Zvedací mechanismus TT + sloup Al rohový BIG ZL, elox	
0351 073.200	Zvedací mechanismus TT + sloup Al rohový BIG PL, elox	
0351 073.300	Zvedací mechanismus TT + sloup Al rohový BIG ZP, elox	
0351 073.400	Zvedací mechanismus TT + sloup Al rohový BIG PP, elox	

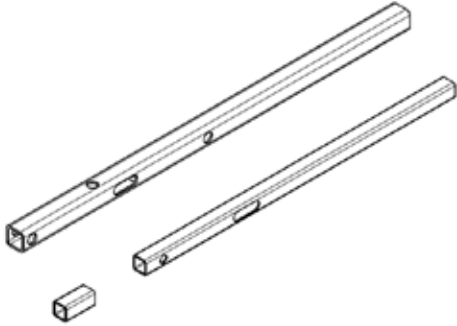
TT-číslo	Název	Nákres
0351 073.105	Zvedací mechanismus TT bez dílů VERSUS OMEGA	
0351 073.111	Mont.sada pro vysouvací profil VERSUS OMEGA	
0351 073.112	Vedení, jekl 60x30 VERSUS OMEGA	
0351 073.113	Vysouvací profil VERSUS OMEGA, L=1400mm	

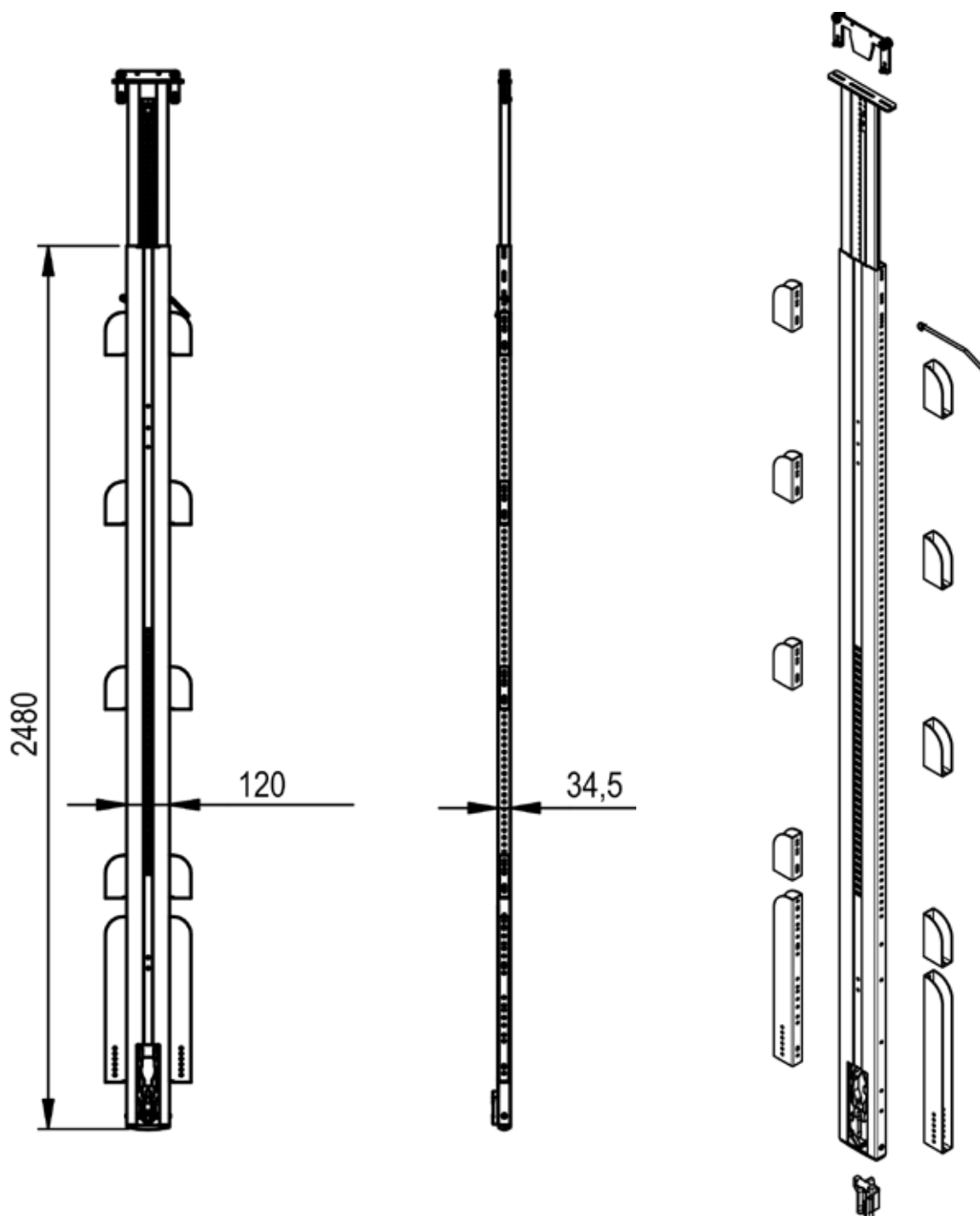

TT-číslo	Název	Nákres
0351 073.115	Spojovací díl pružiny	
0351 073.116	Držák plynové vzpěry spodní	
0351 073.117	Střední díl přizvedávání	
0351 073.118	Rukojeť	
0538 031.955	Trámec sklopný hraněný 303x2550mm pro dvoupoloh.vrata	

SLOUPEK STŘEDOVÝ ZVEDACÍ VARIOMASTER



TT-číslo	Název	Výška sloupku mm	Materiál / povrch	Hmotnost kg/ks
0351 101.000	Sloupek VARIOMASTER středový zvedací	2800	ocel / černý lak	21,5
0351 102.000	Teleskop VARIOMASTER		ocel	0,82
0351 106.000	Představitelný doraz VARIOMASTER		ocel pozink	0,80
0351 103.000	Kapsa na latě pro VARIOMASTER		ocel pozink	0,30
0351 104.000	Depo na latě oboustr. VARIOMASTER		ocel pozink	1,1
0354 105.000	Závěs sloupku VARIOMASTER, lak		ocel pozink	0,30

SLOUPEK STŘEDOVÝ ZVEDACÍ VARIOMASTER - KUSOVNÍK

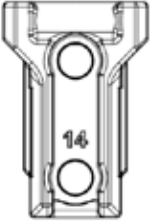
TT-číslo	Název	Nákres
0351 102.000	Teleskop VARIOMASTER	
0351 103.000	Kapsa na latě pro VARIOMASTER	
0351 104.000	Depo na latě oboustr. VARIOMASTER	
0351 105.000	Závěs sloupku VARIOMASTER, lak	

Detail zvedání

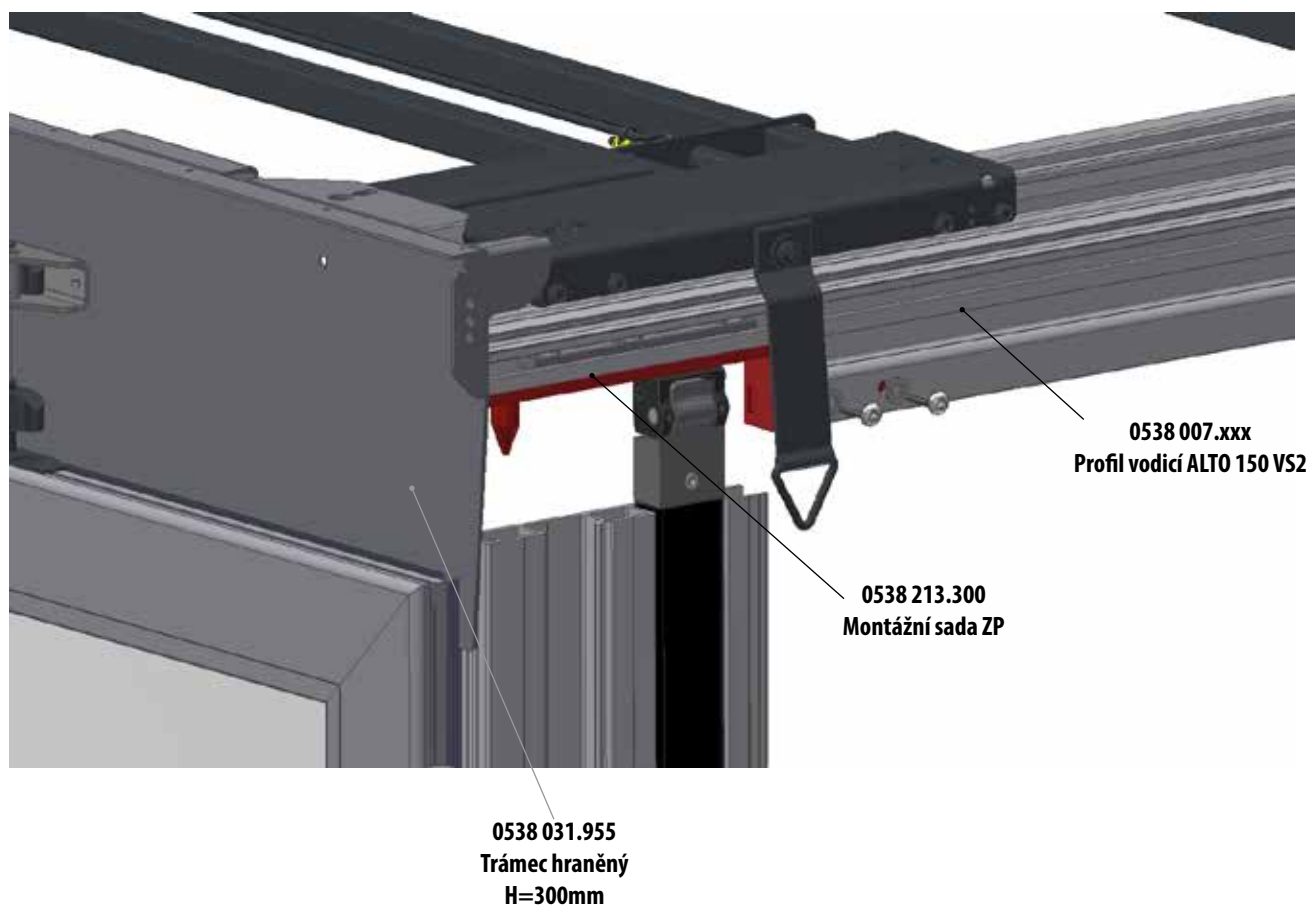

9. MONTÁŽNÍ NÁVOD PRO PŘIPEVNĚNÍ STŘEŠNÍ A BOČNÍ PLACHTY

PŘÍPRAVA STŘEŠNÍ PLACHTY

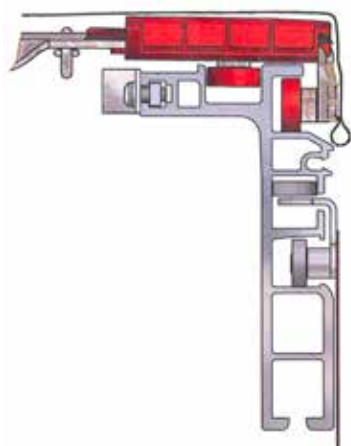

Otvor použit k připevnění střešní plachty na příčník a ke koncovému sklopnému dílu nýtováním
Spodní otvor použit pro označení místa pro nýt, potom posunout plachtu nahoru a přinýtovat přes horní otvor

MONTÁŽ STŘEŠNÍ PLACHTY NA PŘÍČNÍK

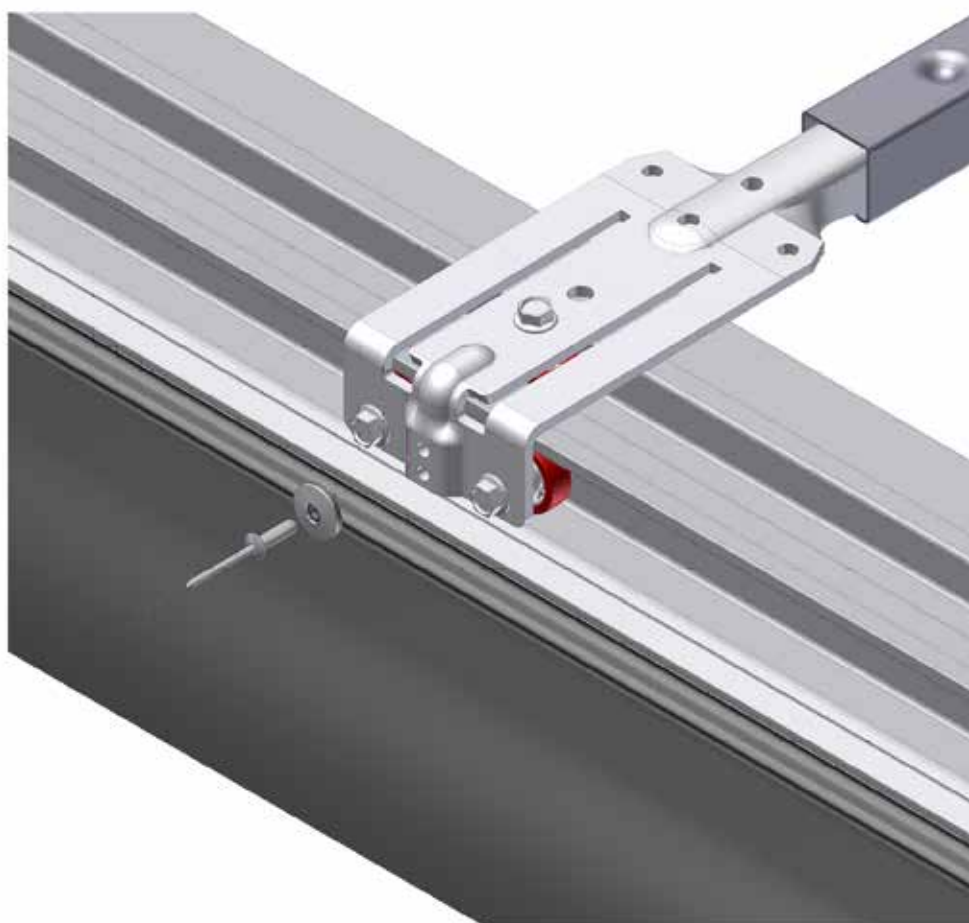

MONTÁŽ STŘEŠNÍ PLACHTY NA KONCOVÝ SKLOPNÝ DÍL

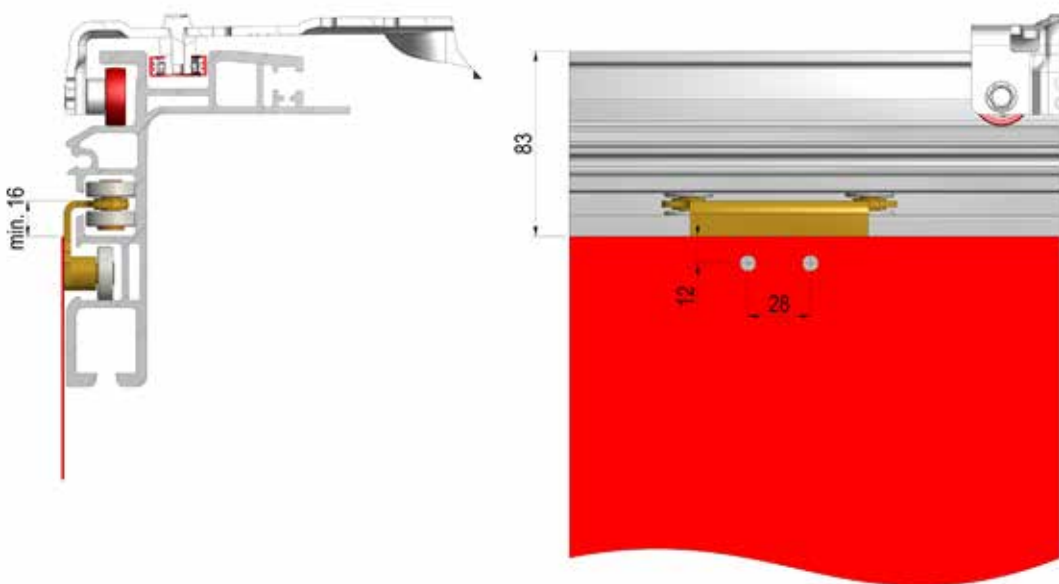

MONTÁŽ KONCOVÉHO SKLOPNÉHO DÍLU

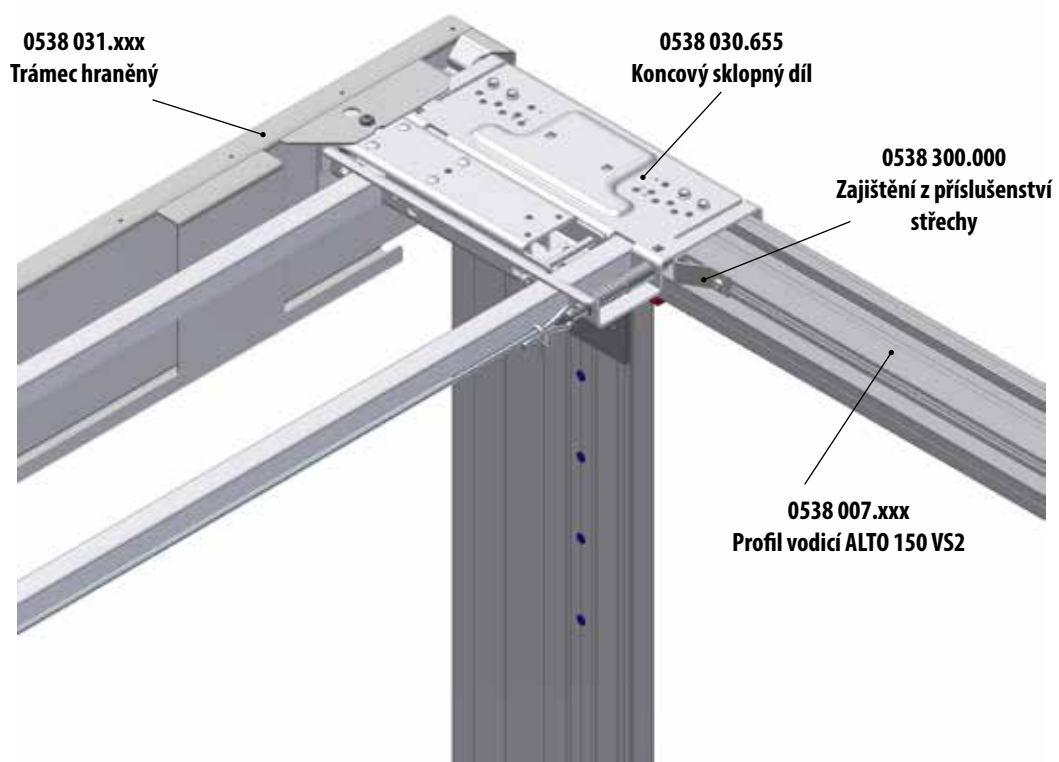

MONTÁŽ KONCOVÉHO SKLOPNÉHO DÍLU

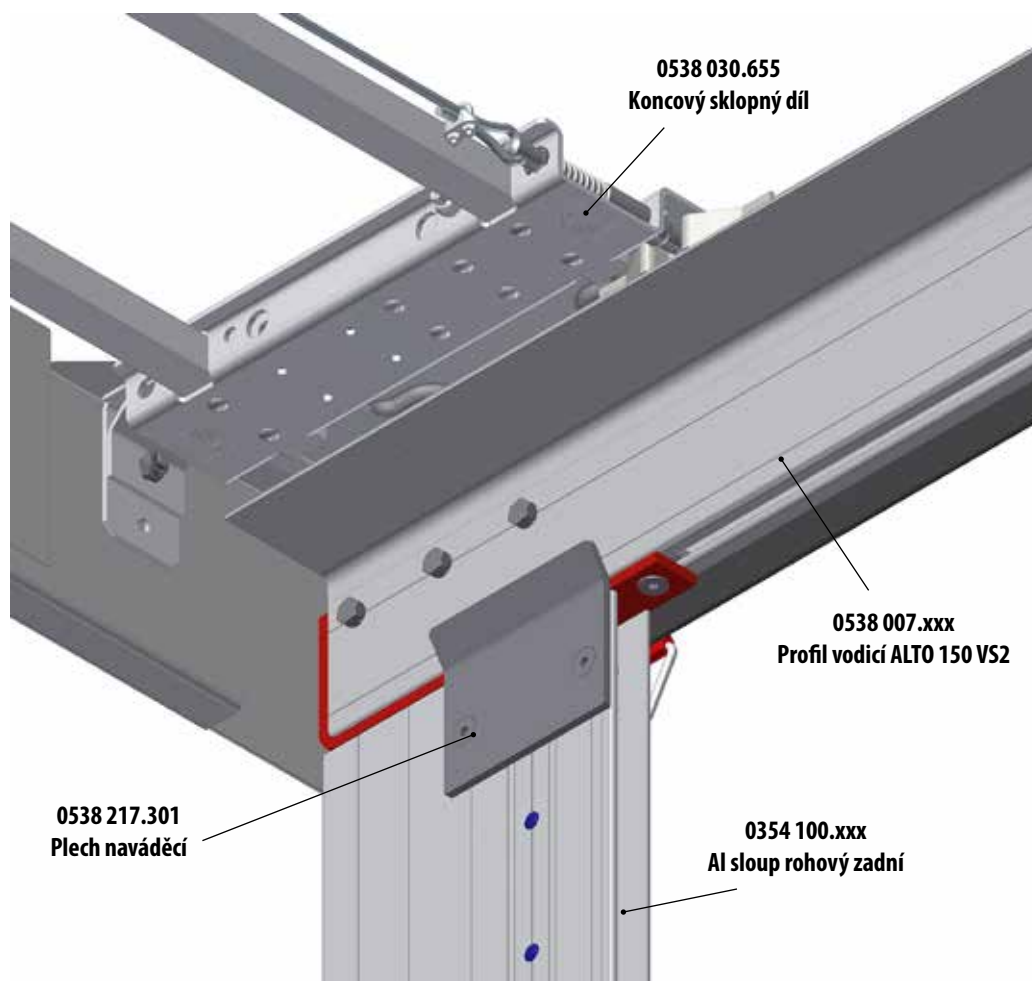

ZAJIŠTĚNÍ KONCOVÉHO SKLOPNÉHO DÍLU

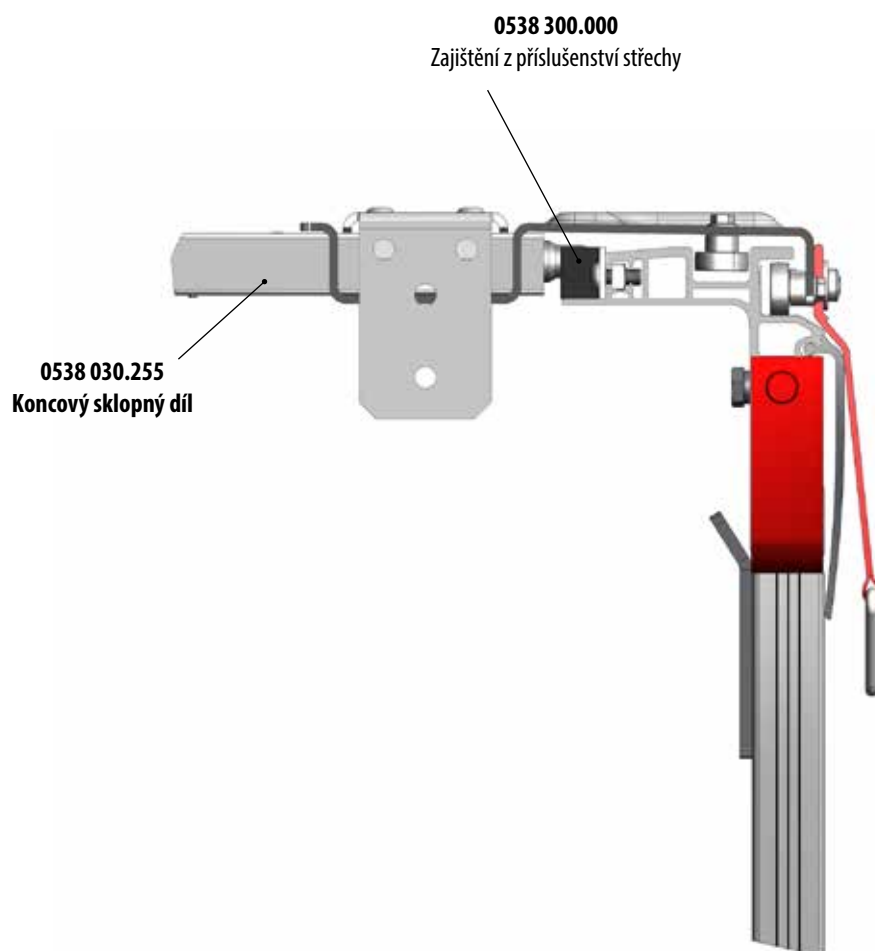
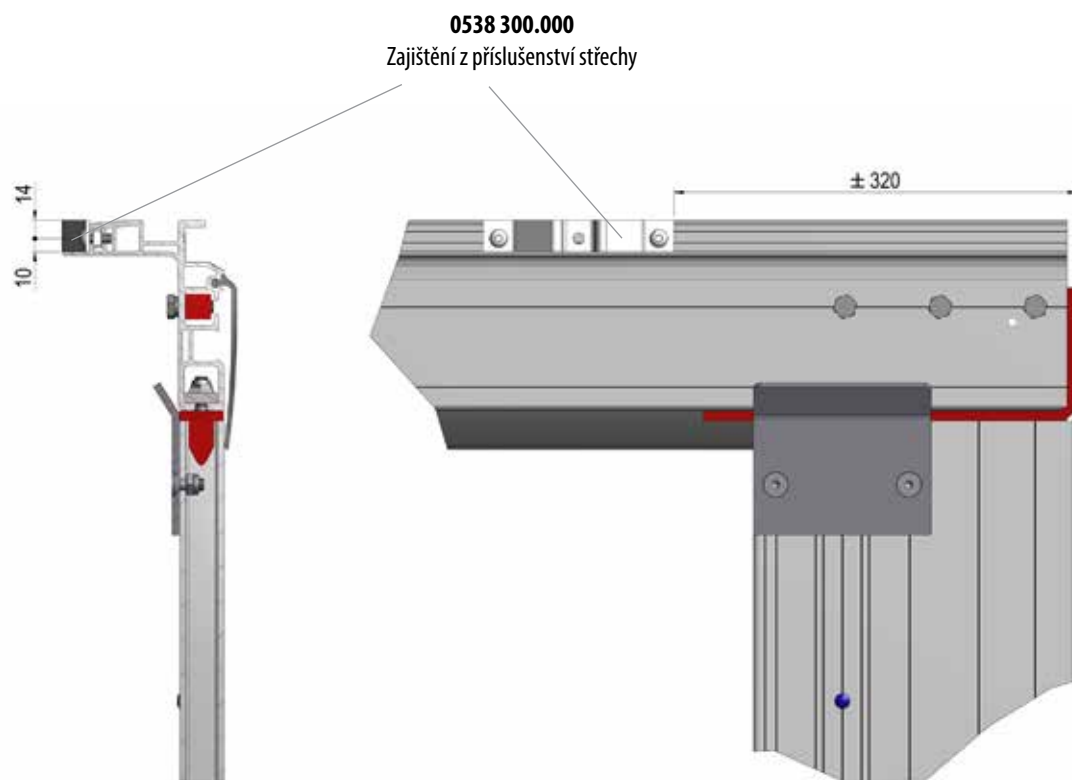

10. STŘECHA VERSUS OMEGA



Montážní provedení pro profil ALTO 150 VS2

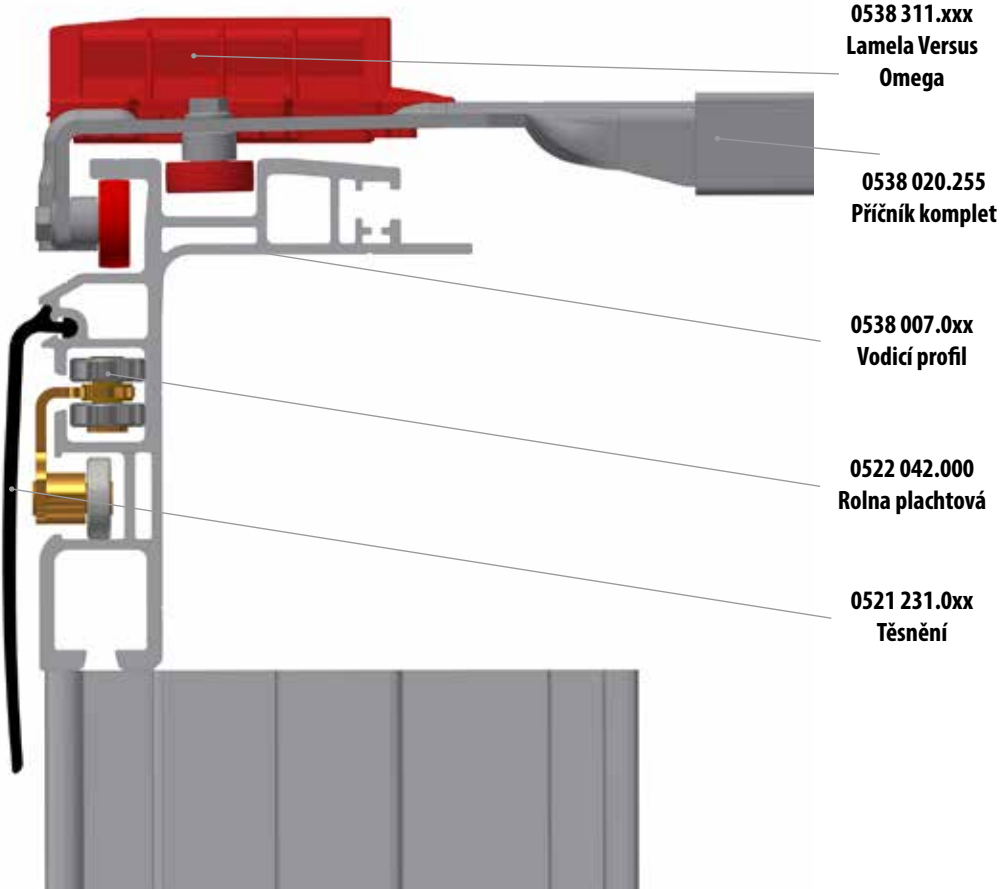

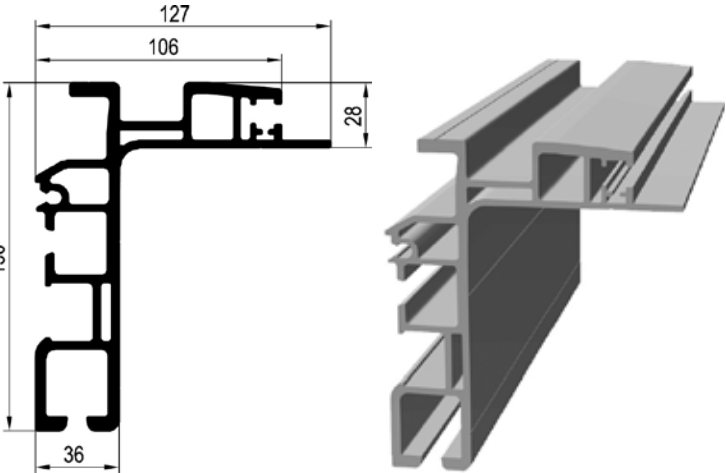
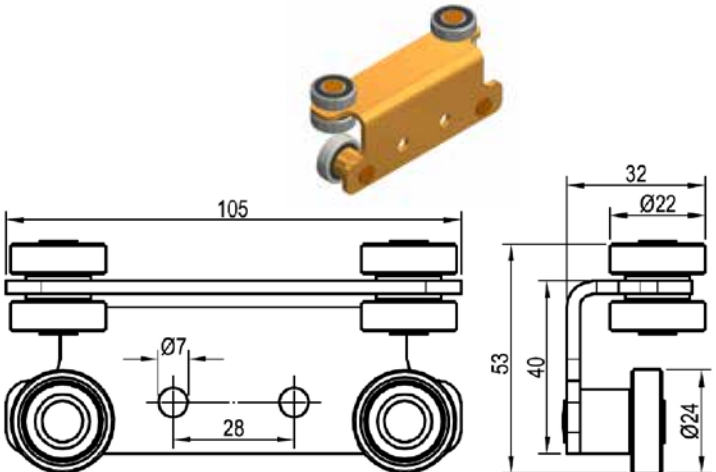
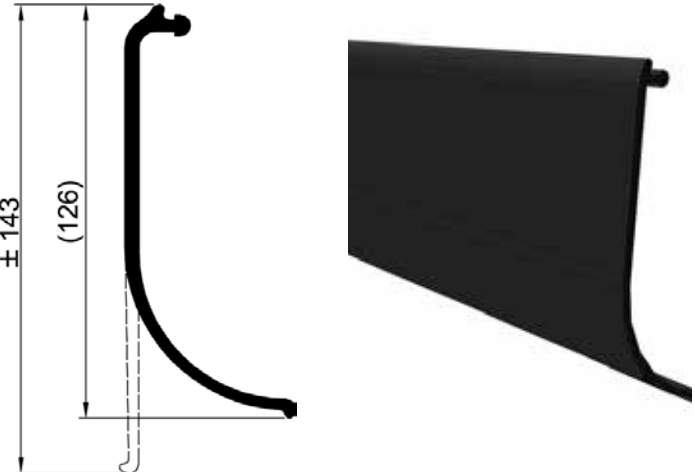

10.1. Díly pro střechu

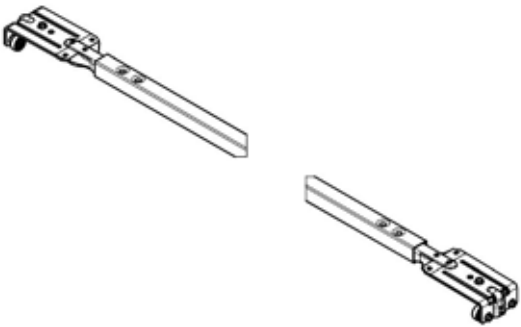
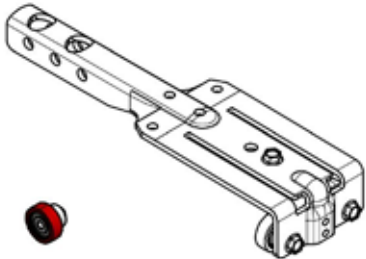
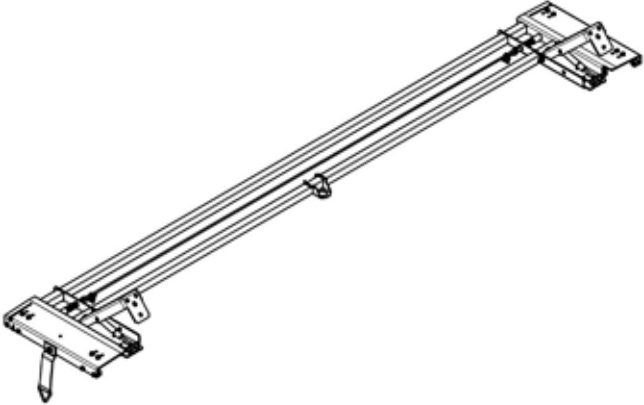
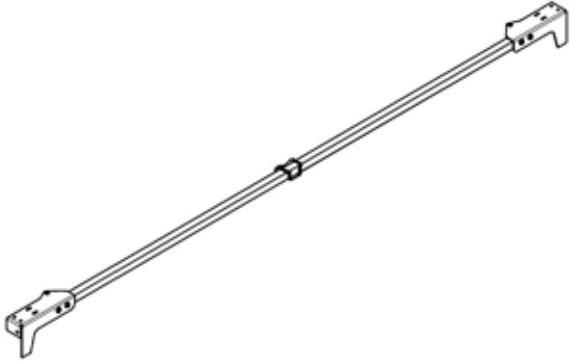
TT-číslo	Název	Nákres
<p>0538 007.073 0538 007.079 0538 007.086 0538 007.098</p>	<p>Profil vodící ALTO 150 VS2 L = 7,3 m L = 7,9 m L = 8,6 m L = 9,8 m</p>	
<p>0522 042.000</p>	<p>Rolna plachtová</p>	
<p>0521 231.004 0521 231.007 0521 231.009 0521 231.014</p>	<p>Těsnění boční plachty L=4,5m L=7m L=9m L=14m</p>	

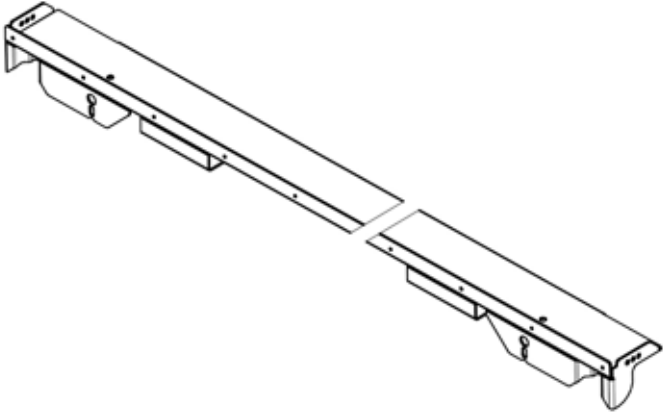
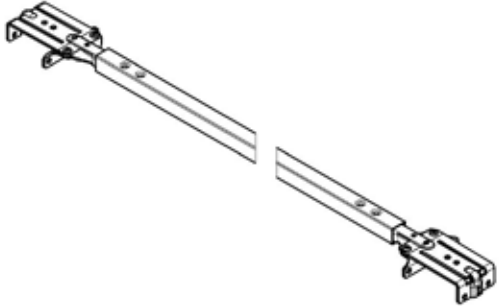
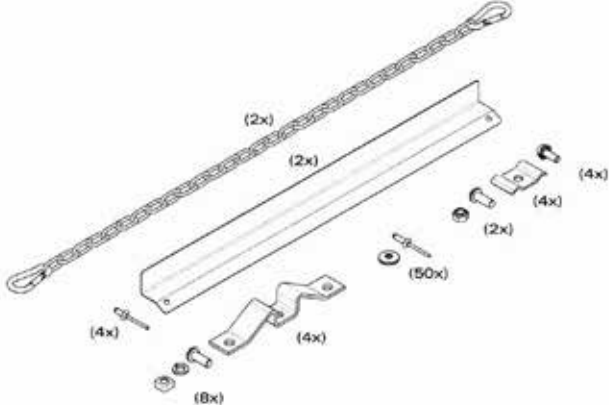
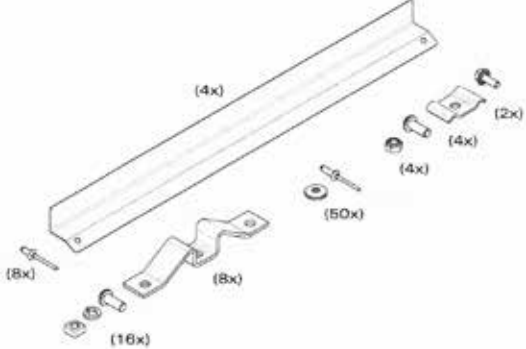
TT-číslo	Název	Nákres
0538 020.255	Příčník komplet universal L=2550mm	
0522 021.901 0538 020.911	Jezdec příčníku Ložisko příčníku, červený plast	
0538 030.555	Koncový sklopný díl L=2550	
0538 031.655	Trámec 30 x 30 s bočním ukončením	

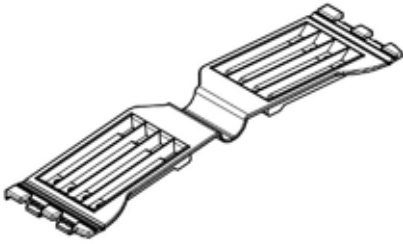
TT-číslo	Název	Nákres
0538 031.355 0538 031.455	Trámec sklopný hraněný H=125mm H=175mm	
0538 109.255	Příčník pevné střechy L=2550mm	
0538 300.000	Příslušenství střechy	
0538 300.300	Příslušenství střechy TWIN	

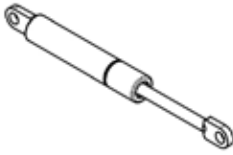
TT-číslo	Název	Nákres
0538 311.400 0538 311.500 0538 311.600 0538 311.700	Lamela VERSUS OMEGA 400 Lamela VERSUS OMEGA 500 Lamela VERSUS OMEGA 600 Lamela VERSUS OMEGA 700	
0538 800.000	Ovládací tyč	
0538 040.000	Plynová vzpěra 700N Délka 205mm Zdvih 60mm	

11. Napínání plachty

11.1. Napínání plachty - sestava dílů

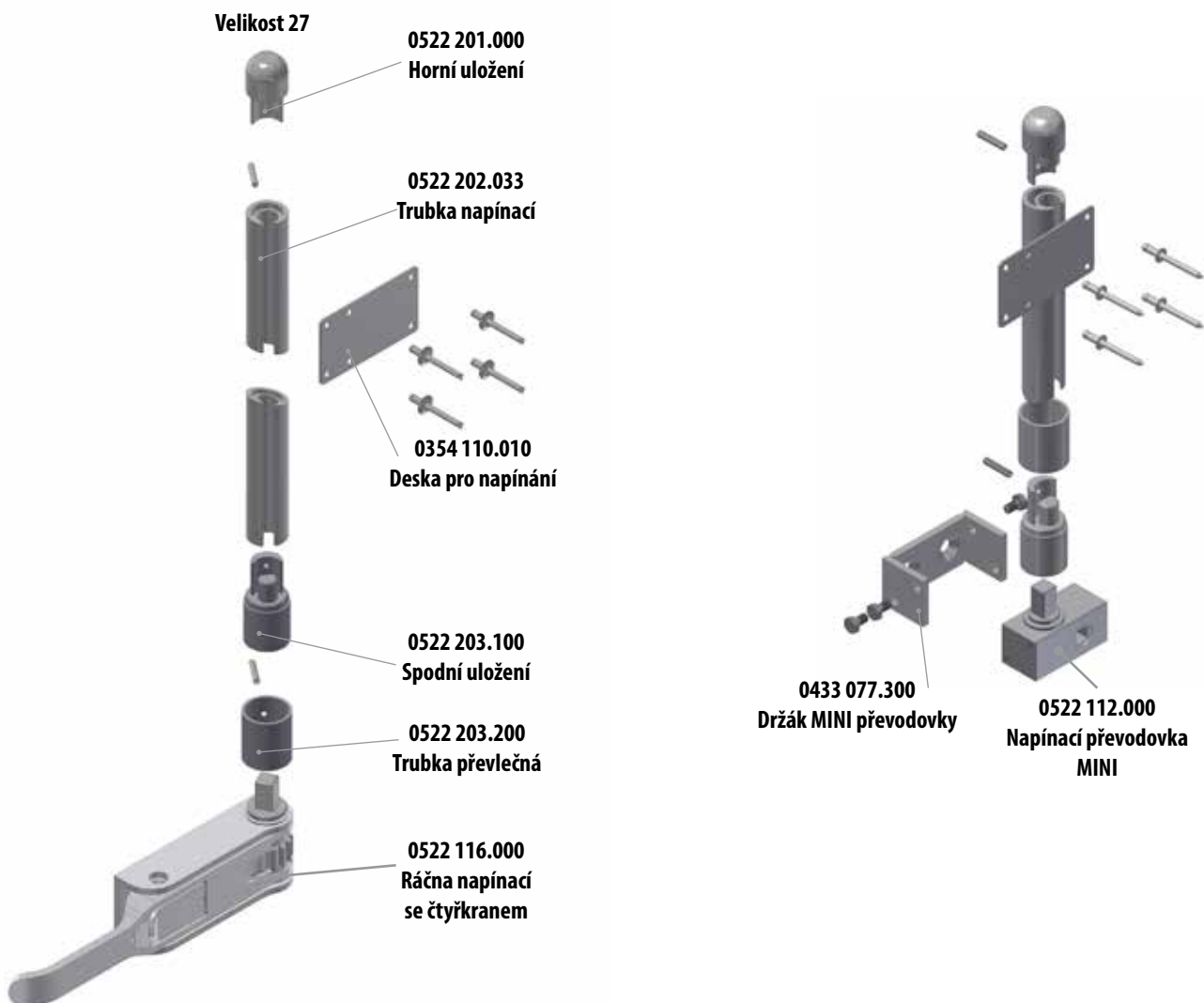

TT-číslo	Velikost nap. trubky	Název	Materiál	Hmotnost
0522 201.000	27	CS - Horní uložení 27	ocel nerez	0,10 kg / ks
0522 202.033		CS - Trubka napínací 27 mm, L=3300 mm	Al přírodní	0,70 kg / m
0522 203.000		CS - Spodní uložení 27	mosaz	0,10 kg / ks
0522 203.100		CS - Spodní uložení 27 + kolík	ocel nerez	0,14 kg / ks
0522 203.200		Trubka převlečná pro spodní uložení	ocel pozink	0,10 kg / ks

11.2. Napínací mechanismy

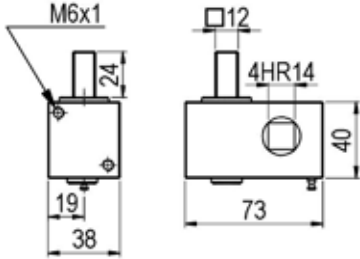
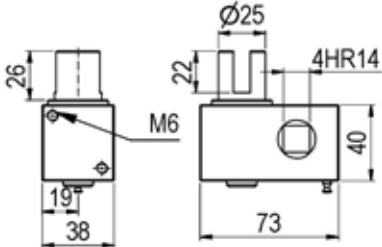
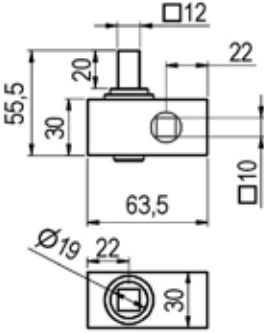
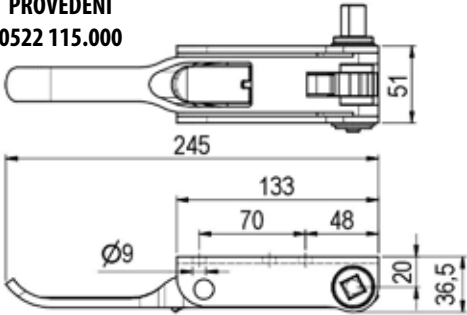
TT-číslo	Název	Nákres
<p>0522 109.100</p> <p>0522 109.200</p>	<p>Převodovka napínání plachty LEVÁ, 4HR</p> <p>Převodovka napínání plachty PRAVÁ, 4HR</p>	 <p>PROVEDENÍ 0522 109.100</p>
<p>0522 110.100</p> <p>0522 110.200</p>	<p>Převodovka napínání plachty LEVÁ, s drážkou</p> <p>Převodovka napínání plachty PRAVÁ, s drážkou</p>	 <p>PROVEDENÍ 0522 110.100</p>
<p>0522 112.000</p>	<p>Napínací převodovka MINI 63 x 20x30mm</p>	 <p>PROVEDENÍ 0522 115.000</p>
<p>0522 115.000</p> <p>0522 116.000</p>	<p>Ráčna napínací se čtyřhranem 12mm, přední levá / zadní pravá</p> <p>Ráčna napínací se čtyřhranem 12mm, přední pravá / zadní levá</p>	 <p>PROVEDENÍ 0522 115.000</p>

TT-číslo	Název	Nákres
0522 105.000	Klika převodovky / pro převodovku 0522 109.xxx a 0522 110.xxx /	
0522 111.000	Klika převodovky / pro převodovku 0522 112.xxx/	

11.3. Montáž napínací ráčny

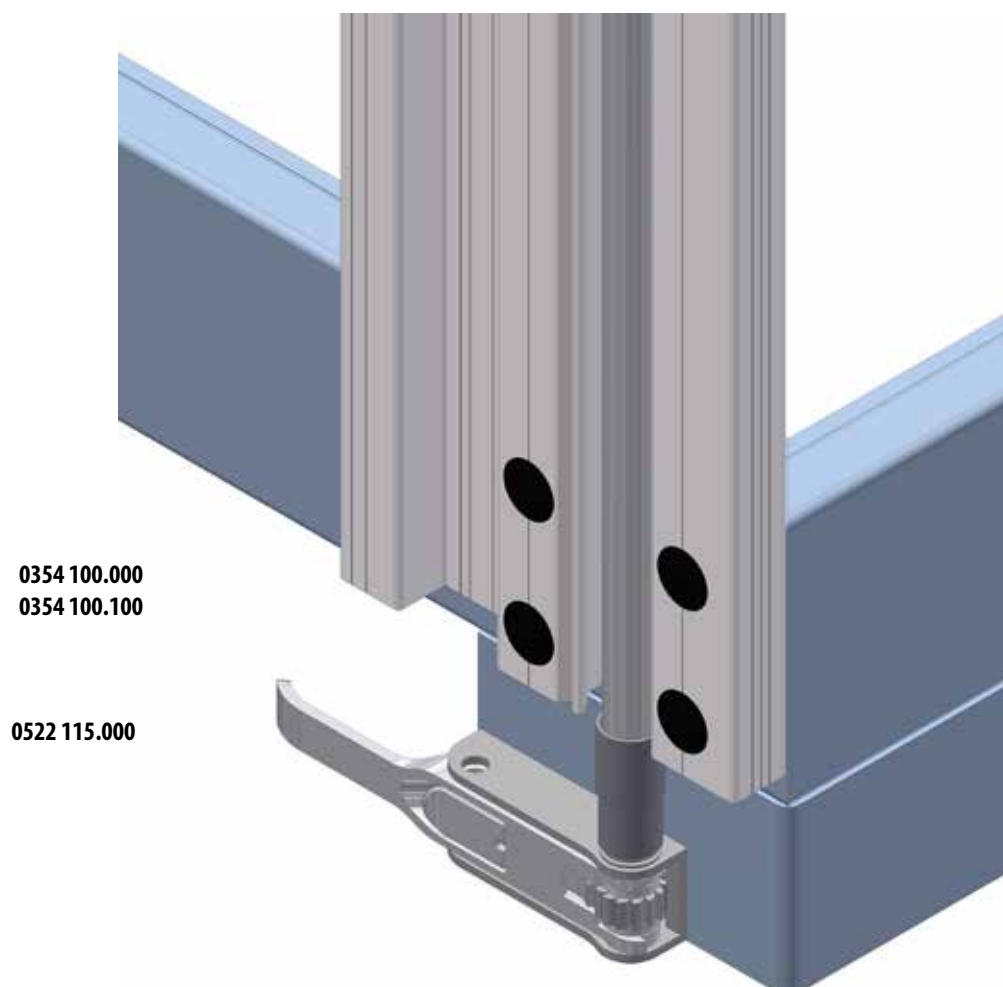

12.1. Vrata dvoukřídlá

Uzávěr horní

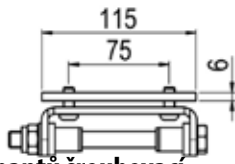
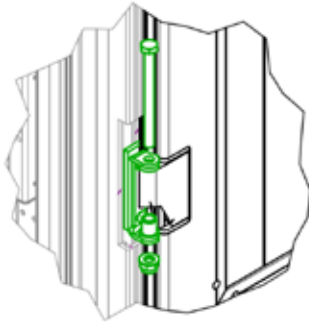
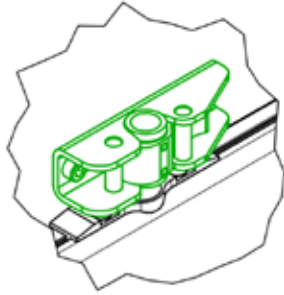

Závě s pantů šroubovací

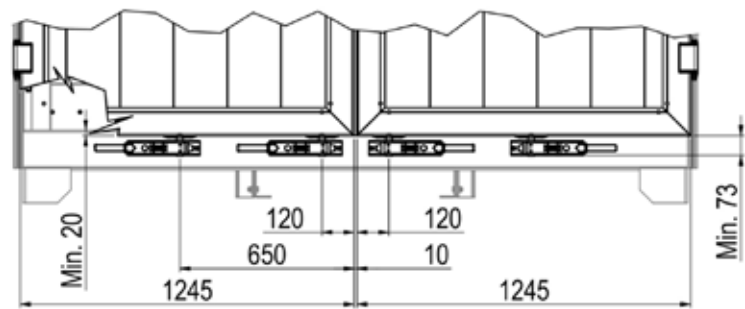
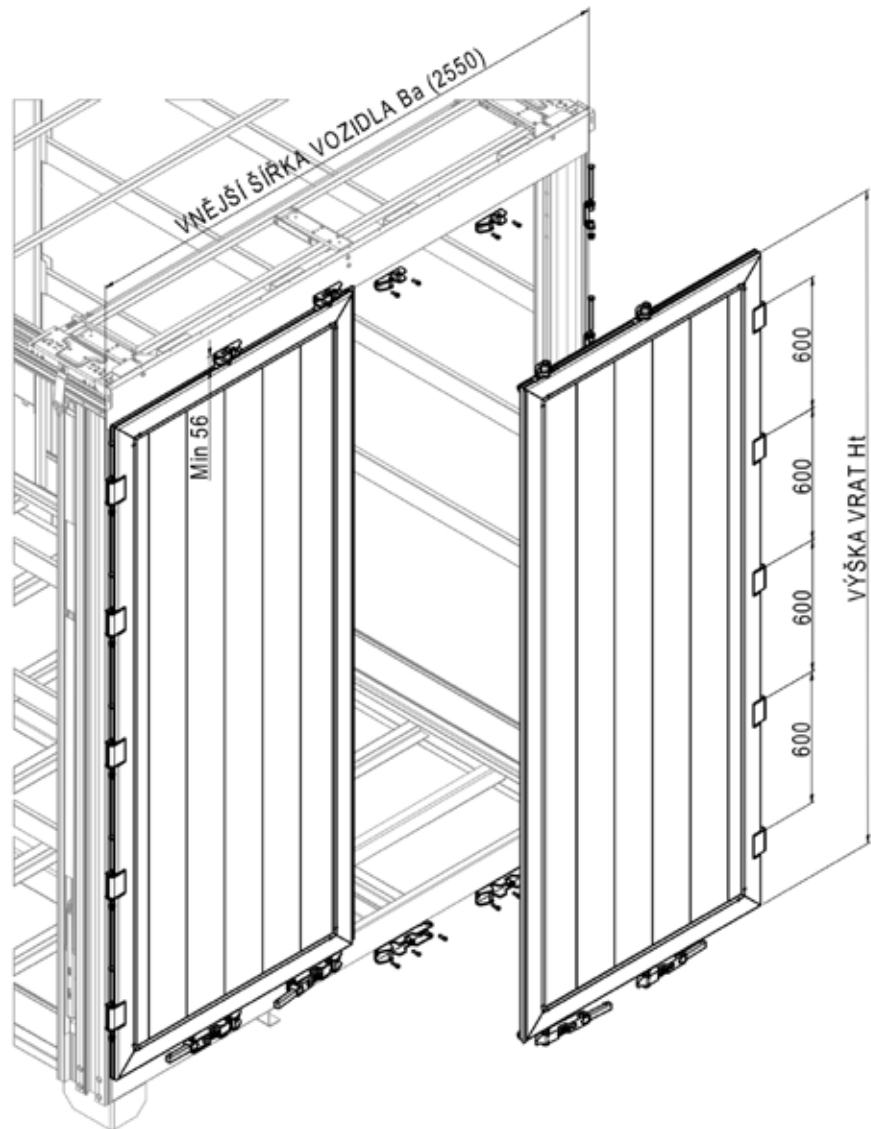
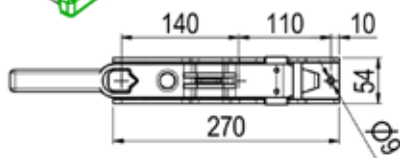
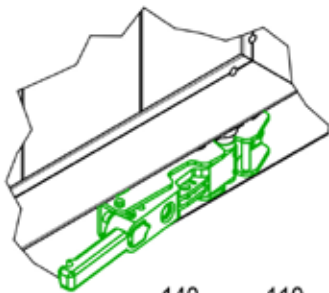

Uzávěr spodní

12.2. Výpočet délky rohových sloupů a rozměrů vrat

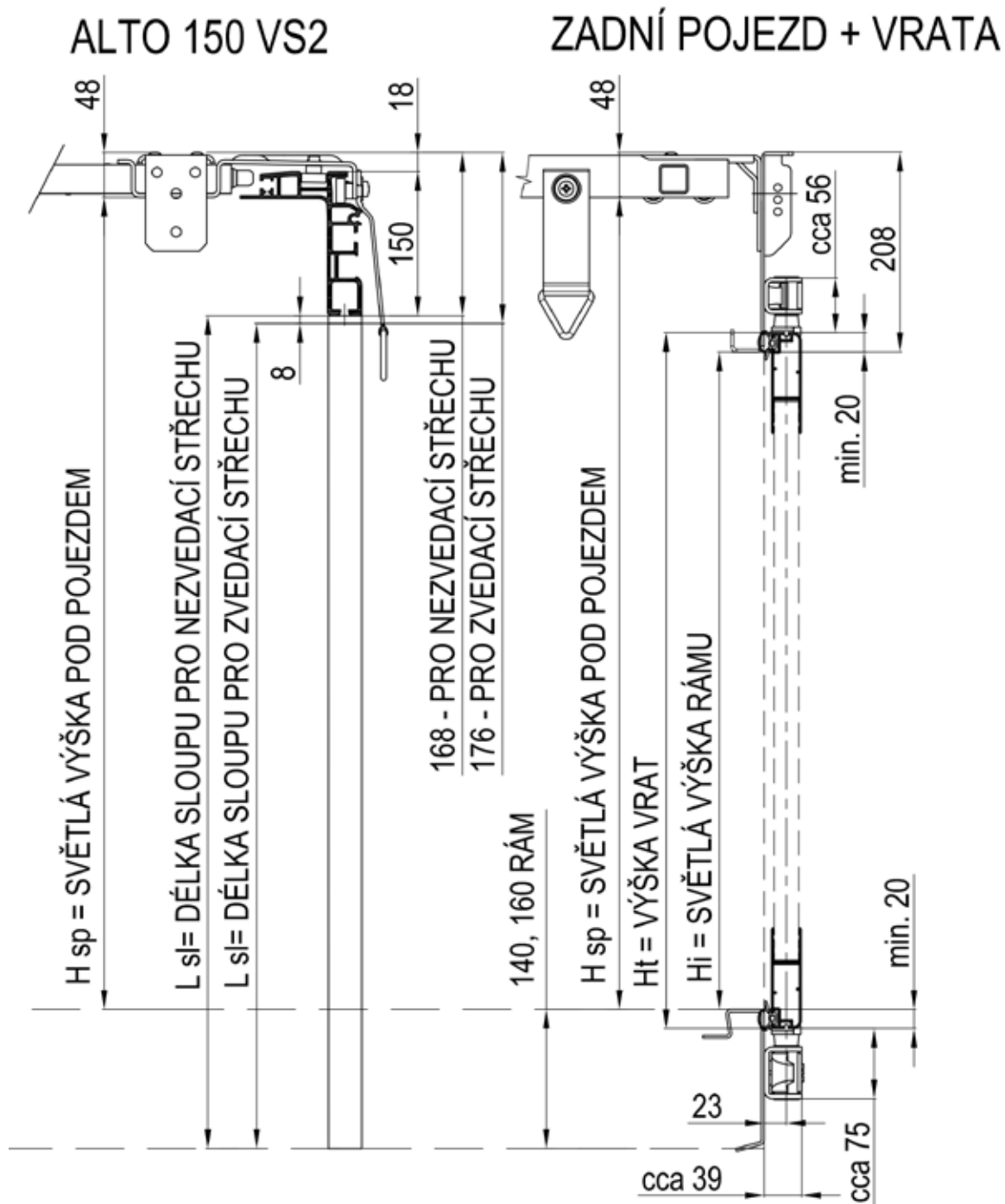

Výpočet pro délku sloupků pro:

$$\begin{aligned} \text{Zvedací ALTO VS2 } L_{sl} &= H_{sp} + 48 - 18 - 150 - 8 + H_{rámu} \\ &= H_{sp} - 128 + H_{rámu} \end{aligned}$$

$$\begin{aligned} \text{Nezvedací ALTO VS2 } L_{sl} &= H_{sp} + 48 - 18 - 150 + H_{rámu} \\ &= H_{sp} - 120 + H_{rámu} \end{aligned}$$

Výpočet Ht vrat:

Zvedací i nezvedací ALTO VS2

$$Ht \text{ vrat} = H_{sp} + 48 - 208 + 50$$

$$= H_{sp} - 110$$

í

12.3. Zadní portál s klapkou

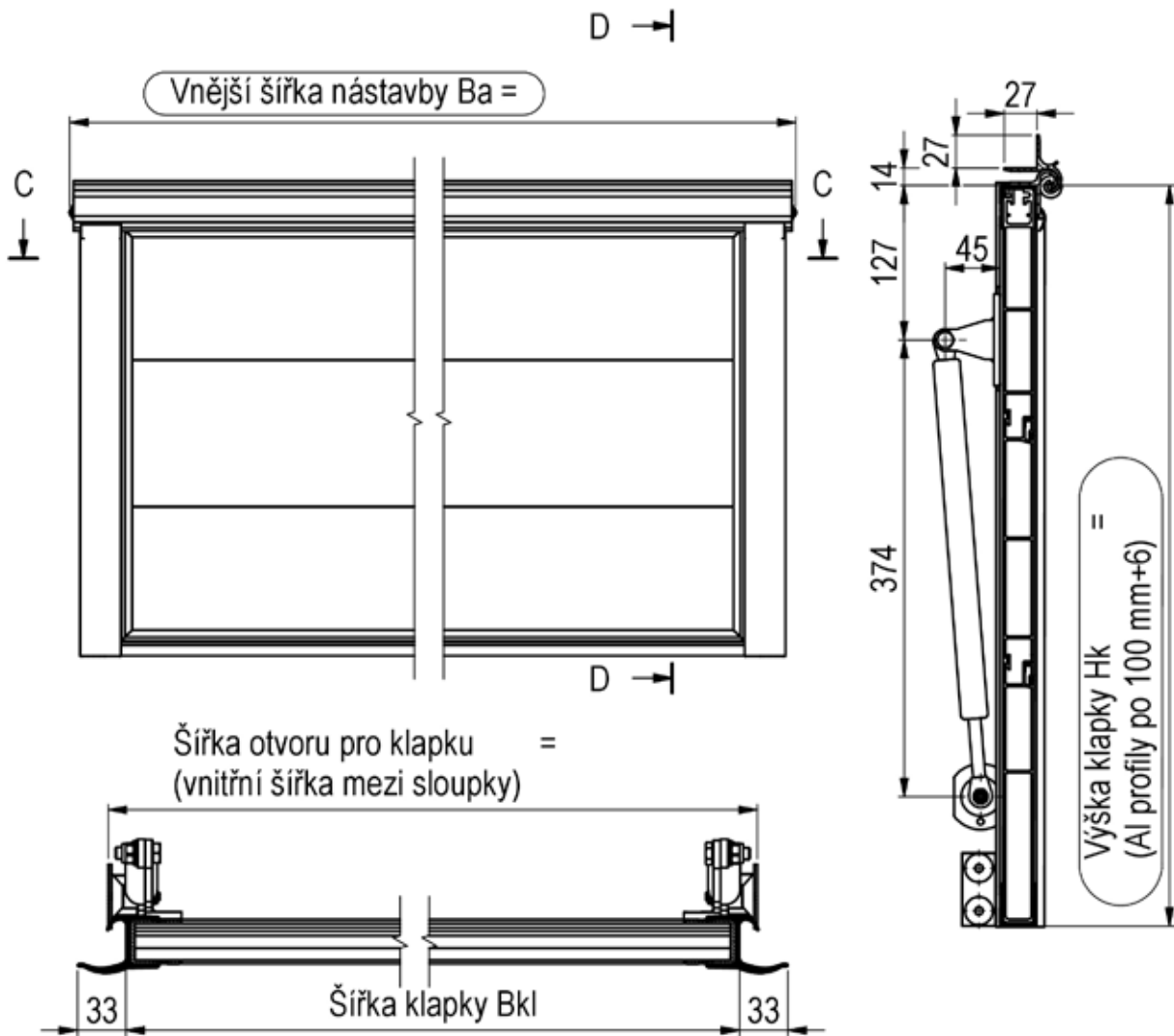

12.4. Zadní portál s klapkou

Montáž s profilem **80 x 30mm /60 x 30mm/**
doporučeno pro **PENTA CITY, FIXO, FIXO-S, LEHKÝ VALNÍK D0 3,5t**

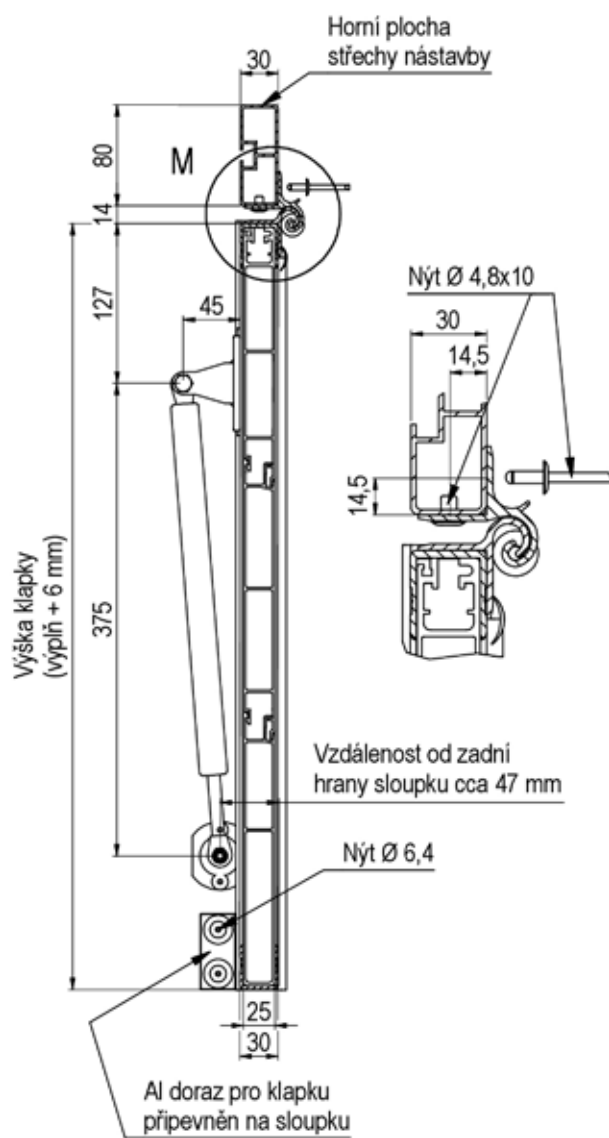

12.5. Zadní portál s klapkou

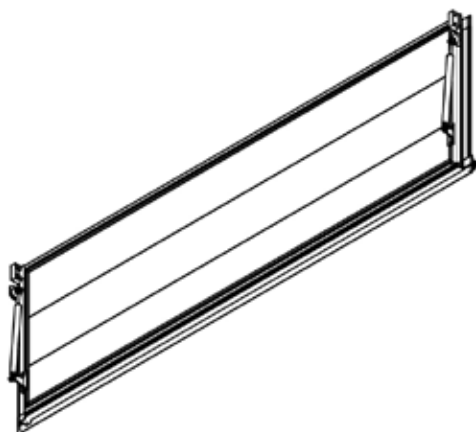

Výška klapky	Vnější šířka nástavby	Šířka klapky (max.šířka)	TT-číslo / materiál klapky			Síla vzpěry	Hmotnost
			TT-číslo přírodní	TT-číslo elox	TT-číslo rám elox výplň panel		
H mm	Ba max mm	Bkl max mm				F (N)	kg / ks
500	2100	2010	0561 050.021	0561 050.121	0561 050.221	2 x 260	
	2200	2110	0561 050.022	0561 050.122	0561 050.222	2 x 260	
	2300	2210	0561 050.023	0561 050.123	0561 050.223	2 x 260	
	2400	2310	0561 050.024	0561 050.124	0561 050.224	2 x 260	
	2550	2460	0561 050.025	0561 050.125	0561 050.225	2 x 260	
600	2100	2010	0561 060.021	0561 060.121	0561 060.221	2 x 260	
	2200	2110	0561 060.022	0561 060.122	0561 060.222	2 x 260	
	2300	2210	0561 060.023	0561 060.123	0561 060.223	2 x 260	
	2400	2310	0561 060.024	0561 060.124	0561 060.224	2 x 260	
	2550	2460	0561 060.025	0561 060.125	0561 060.225	2 x 260	

Návod na použití a podmínky provozu shrnovací plachtové konstrukce Versus Omega

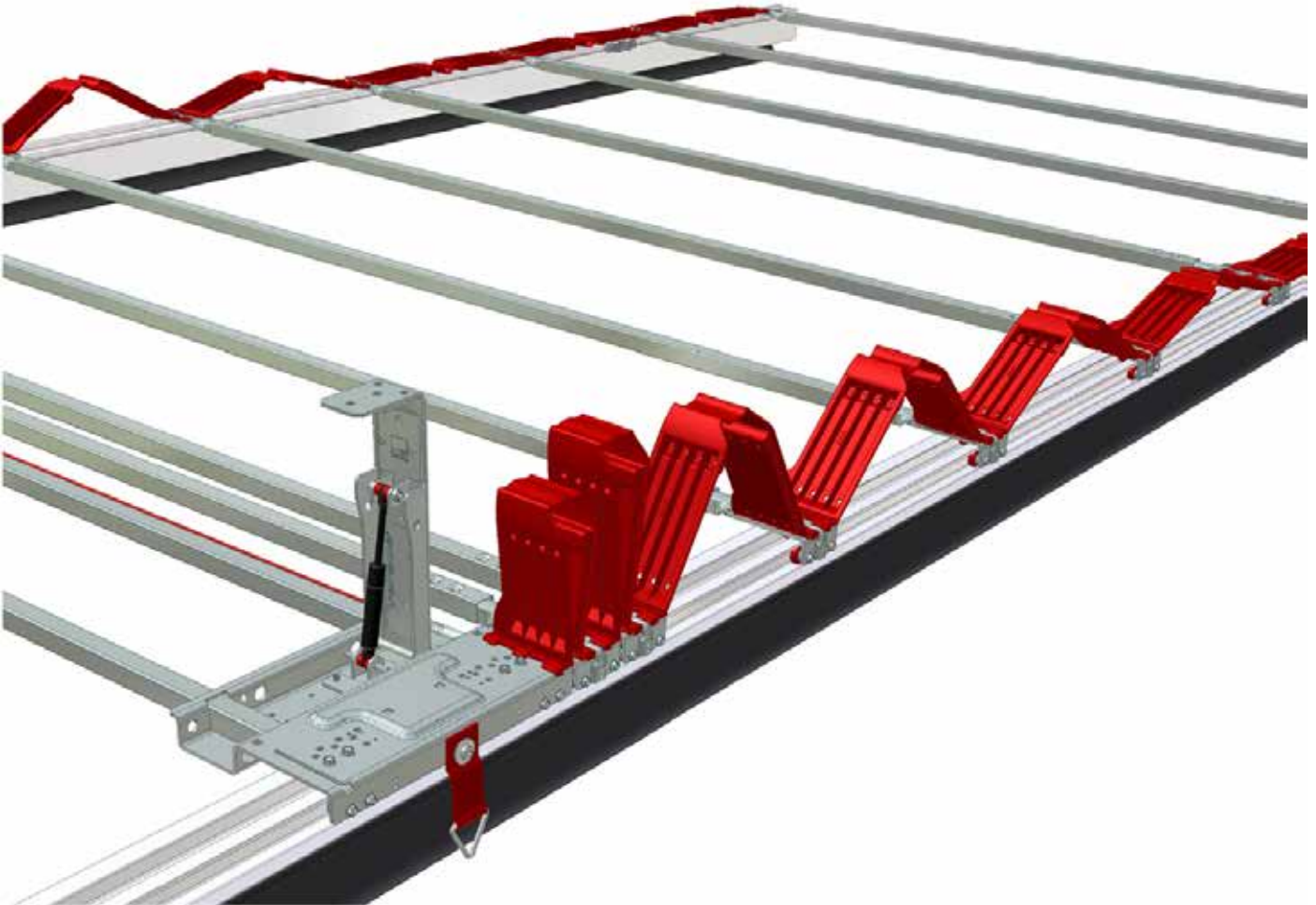

1.1 Popis konstrukce

Shrnovací plachtová konstrukce typu Versus Omega umožňuje snadné a rychlé odplachtování vozidla. Shrnovací nástavba je zpravidla v provedení shrnování boků se shrnovací střechou nebo pevnou neshrnovací střechou.

Střešní konstrukce se dodává v těchto provedeních:

Shrnování zezadu

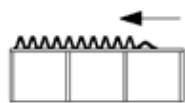

Shrnování oboustranné



Pevná střecha





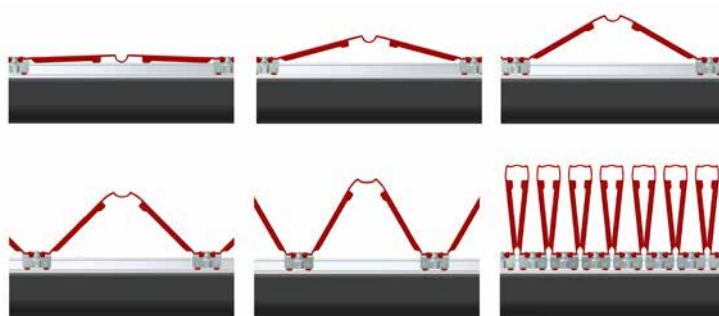



Šroubovatelná ložiska příčníků a zadního pojezdu zajišťují, spolu s nasunutými plastovými lamelami (mezi příčnky) snadné shrnování a zatahování střešní konstrukce. Zároveň absorbují různé nárazy vznikající při provozu.

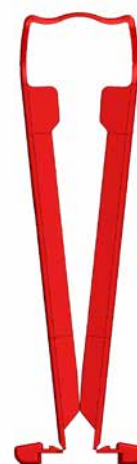
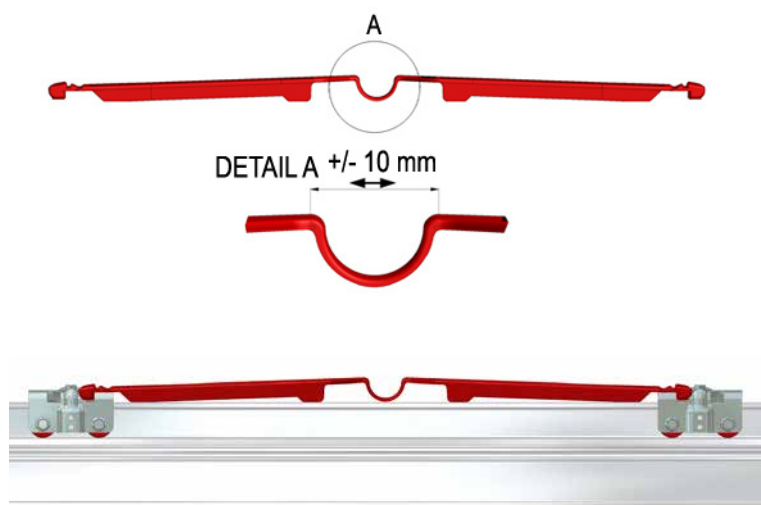

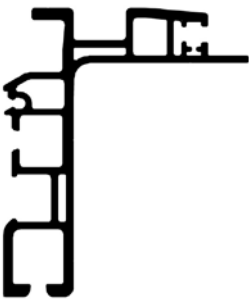
Plastové lamely Ω nemají středové klouby a ohýbají se díky svému specifickému tvaru. Systém lamel Ω se může dle potřeby stlačovat a roztahovat. Tímto se absorbují všechny síly jak při otvírání tak při zavírání střechy. Při zatažené střechě leží lamely na vodícím profilu. Tím se lamely nemohou při otvírání střechy ohýbat dolů nebo přes sebe.

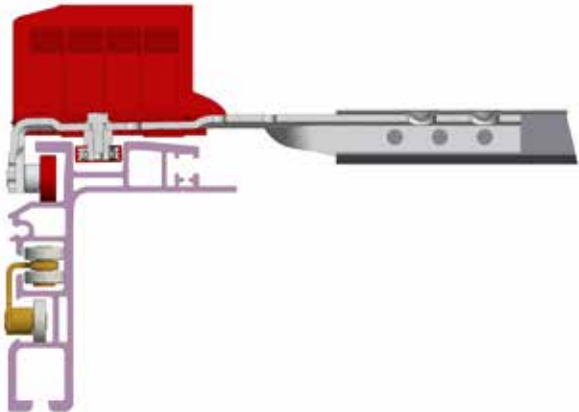
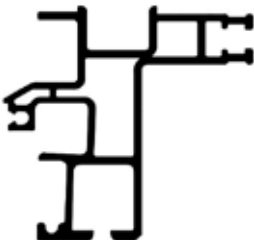
Střešní plachta musí být připevněna na každém střešním příčníku pomocí třmínků zpravidla pěti třmínky na prvních a posledních třech příčnících. Mezi těmito příčnky se udává minimální množství tři třmínky na příčnících.

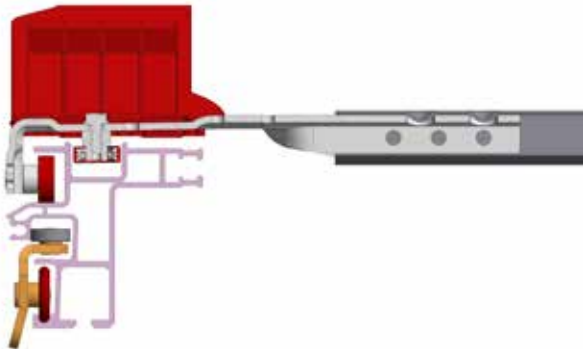
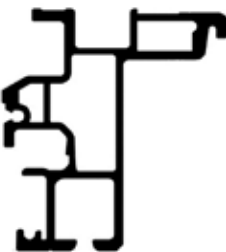

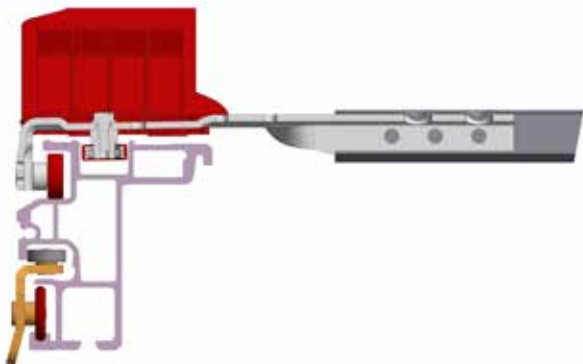
Typy vodících profilů pro shrnovací konstrukci Versus Omega	Typy plachtových rolen	Umístění rolen, příčníků a plastových lamel ve vodícím profilu
<p>ALTO 150 VS2 0538 007.xxx</p> 		
<p>MYCRO TRIKE 0538 011.xxx</p> 		
<p>DUO 120 TRIKE 0538 014.xxx</p> 		

Profil **Mycro Trike** - využití zejména u menších typů vozidel

Profil **Duo Trike** - využití zejména u větších typů vozidel např. u XL nástavby

Profil **Alto VS2** - využití zejména pro maximální zaplnění nákladového prostoru, vhodná též pro XL nástavby

1.2 Použití a postup při shrnování střechy Versus Omega

Všechny mechanismy pro shrnování plachty a jejich díly Versus Omega jsou určeny pro vozidla určená pro provoz na pozemních komunikacích. Nástavba na vozidle musí odpovídat platným předpisům (zejména zákonu 56/2001 Sb. O technických podmínkách provozu silničních vozidel na pozemních komunikacích, vyhláška 315/2012 Sb. o schvalování technické způsobilosti a o technických podmínkách provozu vozidel na pozemních komunikacích).

Výrobce ani dodavatel shrnovací konstrukce neručí za škody a rizika vzniklé při nedodržení platných předpisů. Shrnovací mechanismus střechy je možné používat, jen pokud to neodporuje zákonu a bezpečnosti provozu na pozemních komunikacích. Obsluhu může vykonávat jen osoba, která je obeznámena s obsluhou shrnovacího systému Versus Omega.

Postup při shrnování střechy Versus Omega

- Shrnovat střechu a boční plachtu lze pouze, když je vozidlo v klidu



- Shrnování boční plachty se provádí ze země po odjištění plachtových přezek a povolení napínací ráčny. Po otevření zadních dveří je možné odjistit shrnovací střešní konstrukci.



- Shnutí střešní konstrukce se provede vyklopením zadního portálu pomocí tyče směrem nahoru, viz obrázek.

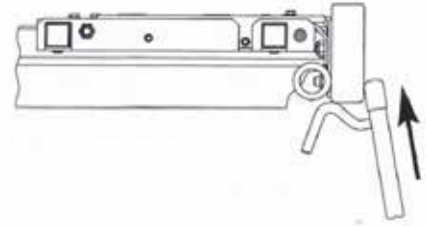

Je-li vybaven zadní výklopný portál otočným zajišťovacím mechanismem, je zapotřebí před vyklopením jej uvolnit, viz obrázek.

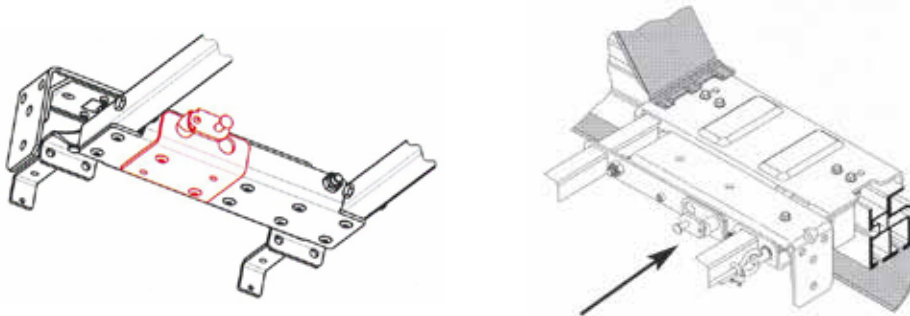

- Pomocí ovládací tyče zatáhneme za ocelové lanko umístěné pod pojezdem směrem dolů. Tím dojde k odjištění zadního pojezdu, což umožní jeho posuv, viz obrázek.

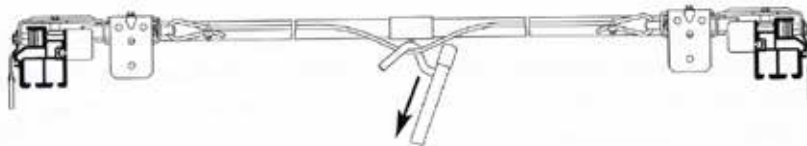

- Samotné shrnutí střechy bez nákladu je možné za pomoci ovládací tyče tažením za poslední příčník, až do místa kde dojde k zajištění shrnuté polohy.



- V případě plného nákladového prostoru, shrnujeme střechu pomocí bočního oka, viz obrázek. Při zatažení shrnovací střechy postupujeme v opačném pořadí.

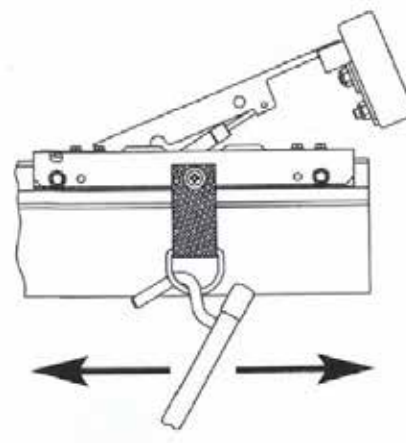

- Zvedání střešní konstrukce se provádí pomocí zvedacího mechanismu umístěném v předním a zadním rohovém sloupu. Při zvedání odjistěte zadní vrata, uvolněte boční plachtu, dále odstraňte boční latě a odjistěte boční sloupky.



- Pro zvýšení bezpečnosti a životnosti nástavby je nutné vždy mezi zadními sloupy používat zavětrovací popruhy.



Pozor!

Mějte prosím na paměti, že pro bezpečnou nakládku musí být shrnovací střeška v otevřené poloze zajištěna. V opačném případě by mohlo dojít k jejímu samovolnému zatažení, což by mohlo vést k poškození konstrukce nebo nákladu.



Pozor!

Pro bezpečnou jízdu musí dojít k zajištění shrnuté střešky do zavřené polohy, zadní portál musí být sklopený a zajištěný. Dále je nutné mít zavřená zadní vrata a napnuté boční plachty.

1.3 Údržba a opravy

Pravidelný servis prodlužuje životnost a komfort při používání shrnovacích střech Versus Omega. Zejména vysoká koncentrace prachu určuje potřebný servis.

Opravy shrnovací střechy Versus Omega je možné provádět bez demontáže střechy.

Hliníkové vodící profily

Překontrolujte, zda nejsou vodící profily poškozené. Poškozené profily je třeba vyměnit. Při kontrole věnujte pozornost čistotě vodícího profilu. Plochy, které přicházejí do styku s ložisky příčniců a plachtovými rolnami musí být bez jakýchkoli nečistot. Prach a další mechanické nečistoty je třeba důkladně odstranit.

Ložiska a jejich výměna

Ložiska shrnovací střechy Versus Omega se nemusí mazat - jsou zakrytována.

Dojde-li k poškození a k jejich nefunkčnosti je zapotřebí ložiska vyměnit pomocí 10 vidlicového klíče na uvolnění šroubů. Pro namontování nových ložisek aplikujeme stejný postup viz. obrázek.

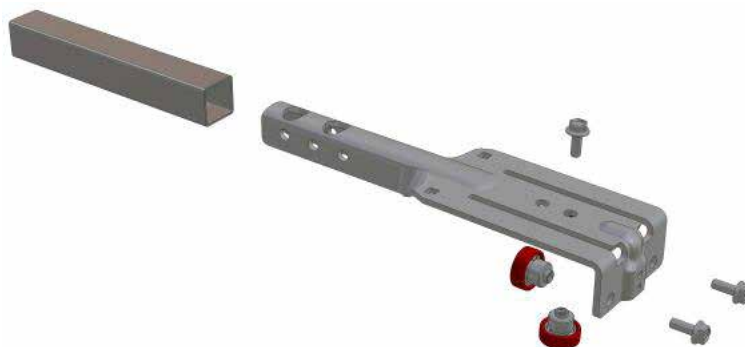

Plastové lamely

Plastové lamely jsou nasouvací a je důležité kontrolovat, zda při špatném zacházení nedošlo k mechanickému poškození. Je-li lamela poškozená, je nutné ji okamžitě vyměnit, mohlo by docházet k poškození dalších lamel při shrnování střechy.

Při výměně lamely otevřete střechu, vysunete poškozenou lamelu a nasunete novou, viz obr.. Před nasunutím nové lamely, lamelu lehce ohýbejte na jednu a poté na druhou stranu v místě nasunutí. Dojte ke ztrátě tuhosti a tím k změkčení lamely při prvním shrnutí střechy.

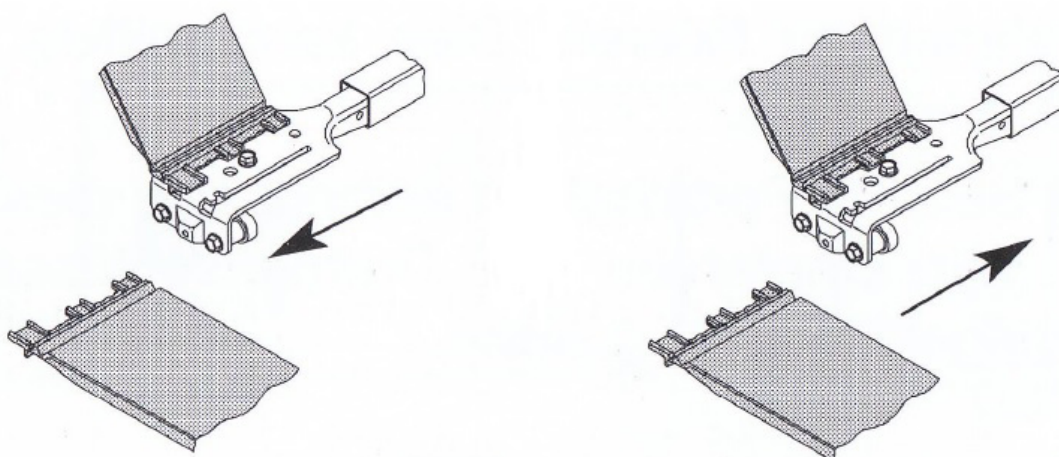

Napínací mechanismy

1) převodovka s klikou

musí se mazat dle potřeby (maznice)

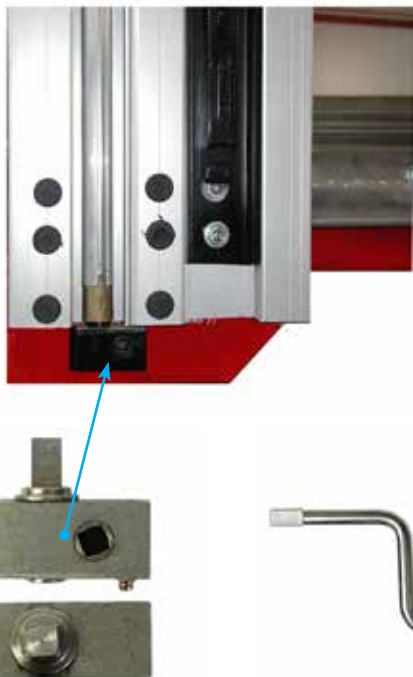

2) napínací ráčna

doporučuje se mazat v okolí pastorku



1.4 Záruka a náhradní díly

Na naše díly je záruka 24 měsíců dle zákona od data dodání na všechny poruchy a závady našich dílů a konstrukce. Záruka se vztahuje na výměnu dílů uznaných jako vadné. Záruka je zamítnuta v případě, dojde-li ze strany kupujícího a nebo třetí strany k vykonání změny či opravy na dodaném zboží bez předešlého odsouhlasení naší společnosti, nebo v případě nevhodného používání a špatné údržby.

Pro naše nástavby doporučujeme použít plachtu o gramáži minimálně 900 g/m².

Pozn.:

Výrobce si vyhrazuje právo na změny technické dokumentace, konstrukce či příslušenství Versus Omega. Tyto díly byly testovány z pohledu funkčnosti a bezpečnosti. Versus Omega není zodpovědný za poškození nebo zranění, která vzniknou použitím neoriginálních náhradních dílů a příslušenství.

Předání a dodávku náhradních dílů a příslušenství zabezpečuje:
TRANS-TECHNIK spol. s r.o., Tyršova 1146, Modřice 664 42

Manuál pro objednání, montáž a používání vrat TT

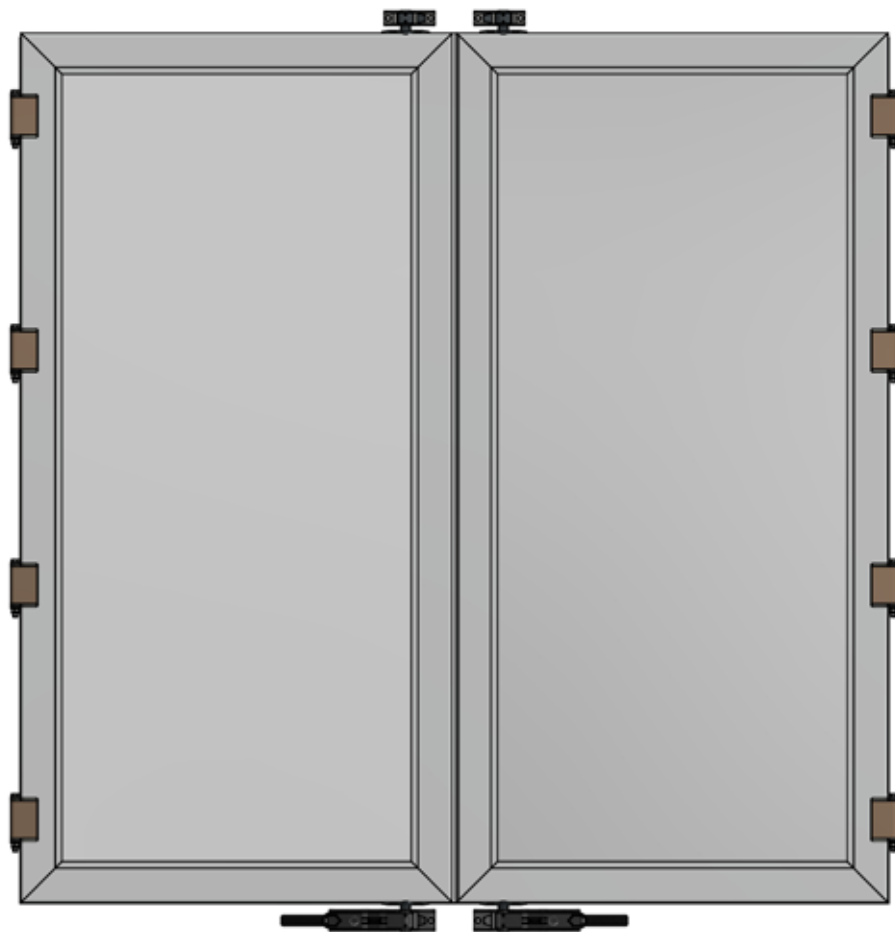

Rozdělení vrat, provedení a základní rozměry pro objednání vrat.

Zadní vrata mohou být v provedení: - dvoukřídlá – dvouuzávěrová – čtyřuzávěrová
- čtyřkřídlá

- uzávěry jsou vnější nebo na poptávku se zapuštěnými uzávěry.

- materiál vrat- Al přírodní, Al eloxovaná, Al lakovaná, Al rám + panel.

Zadní vrata jsou z Al profilů zatěsněna po obvodu a přes střed gumovým těsněním.

Přírodní a lakované provedení - vratové profily a výplň jsou u svařeny v rozích oboustranně + zevnitř svařena Al výplň (nahore, uprostřed a dole).

Eloxované provedení a provedení s panelem jsou vrata svařena v rozích zevnitř. U eloxovaného provedení jsou profily výplně svařeny zevnitř (nahore, uprostřed a dole). Výplň vrat je v profilu rámu z vnější strany lepena.

Závěsy pantů jsou ocelové, standardně šroubovací, mohou být také v provedení s navařovacími nebo Al nýtovacími (přírodními nebo eloxovanými) závěsy.

Tímto provedením vrat je zaručena vysoká pevnost, tuhost a tím i životnost vrat.

Rozměry pro objednání vrat:

Při objednávání vrat zadávejte rozměry: **Ba x Ht (mm) = (Vnější šířka vozidla x výška vrat)**. Doporučené překrytí rámu a horního portálu je 25 mm (min. 20 mm) viz obrázky níže.

Upozornění: vrata mají pro snadnou identifikaci na vnitřní straně dole v rohu umístěn výrobní štítek.

**Vrata dvoukřídlá
základní rozměry**

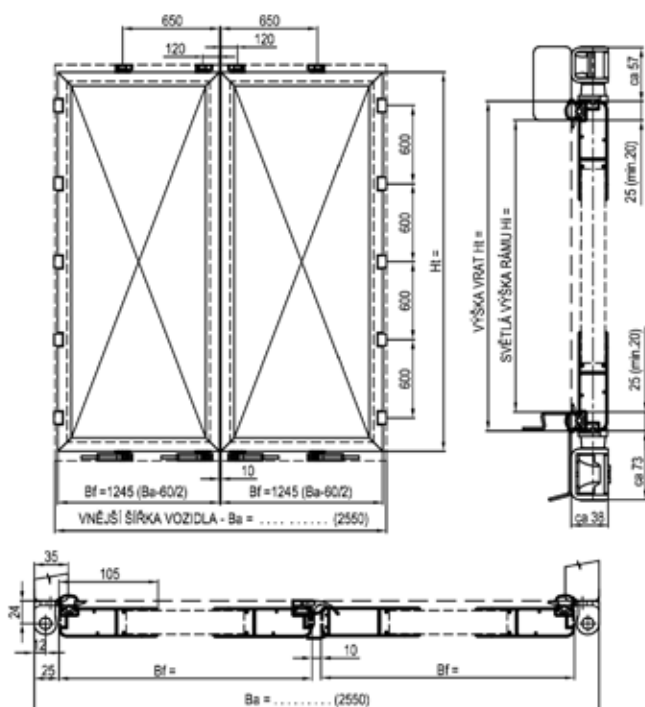

**Vrata čtyřkřídlá
základní rozměry**

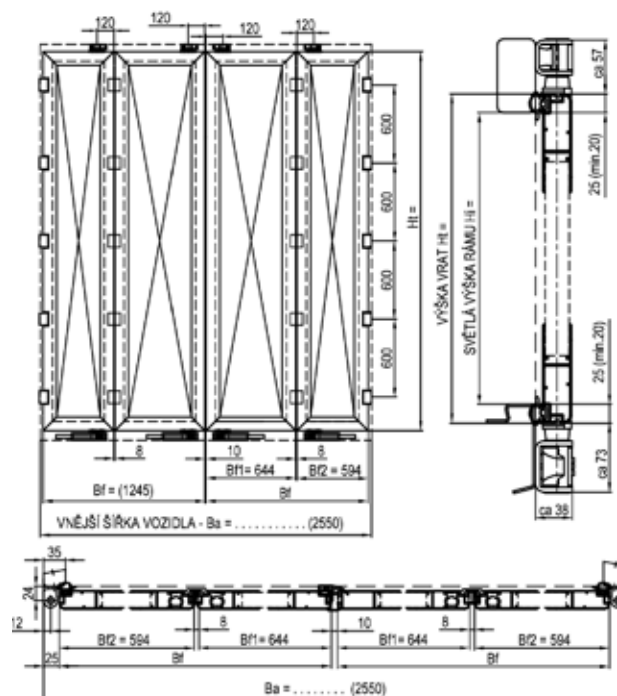

Montáž vrat hlavní zásady:

Tl. sloupku pro montáž vrat min. 35 mm (z důvodu funkce těsnění).

1. Osová rozteč pantů je 600 mm. Vrata musí být umístěna tak aby horní a spodní překrytí rámu (portálu) bylo min 20 mm, doporučeno 25 mm.

Závěsy pantů (šroubovací, navařovací) musí být umístěny tak, že vnější hrana závěsu je v rovině s vnější hranou sloupku. Závěs je „vykrojenou“ stranou k vnějšímu rozměru nástavby viz. obrázek.

Šroubovací závěs: připevnění závěsu je 2x šroub M8 pevnost 8.8. na jeden pant.

Závěs pro přivaření: svar se umístí do „vykrojené části závěsu a z vnější strany závěsu (u ohnutí).

Nýtovací závěs se nýtuje přes roh sloupku nýty $\varnothing 6,4$ x délka (dle tl. stěny sloupku).

Způsob nýtování: 1 x nýt uprostřed pantu, 1 x nýt nad a pod pantem, platí pro každý pant.

POZOR !! U ocelových (šroubovacích a navařovacích) závěsů nedotahovat šroub M12 x 140. Dotáhnutí – sevření – kloubu vrat způsobí špatnou funkci otáčení závěsu vrat a tím možnost poškození (shrnutí) těsnění.

2. Zkontrolovat zda se při montáži nebo nevhodným používáním nepoškodil nebo neurazil tzv. odtlačovač, který má za funkci chránit těsnění proti shrnutí a tím i těsnost vrat proti vodě v nákladovém prostoru. Odtlačovač lze snadno namontovat nebo vyměnit v případě ztráty nebo poškození.

3. Doporučujeme nad každá vrata umístit okapnici, která zabrání stékání vody ze střechy na vrata

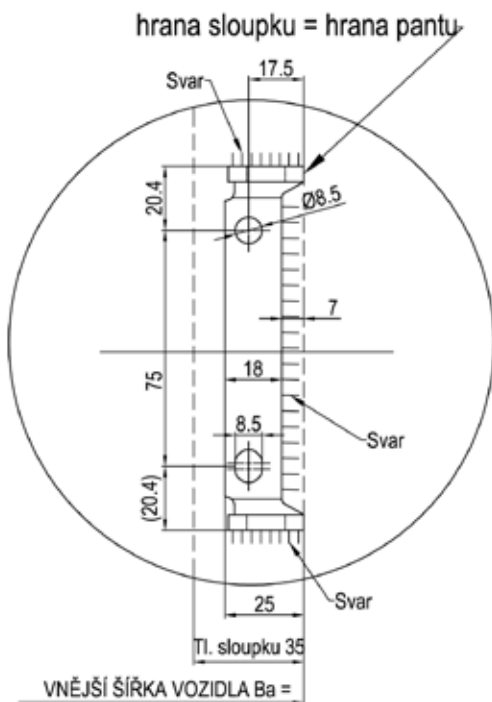

Používání vrat









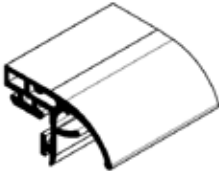
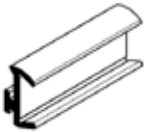

1. **!!! Vrata musí být při provozu – jízdě – uhlopříčně zavětrována.!!!!**

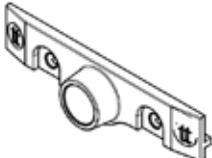

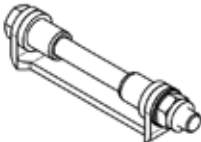

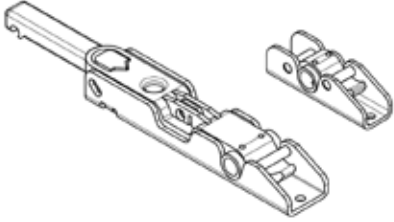
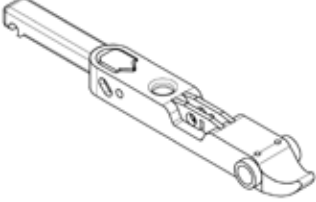
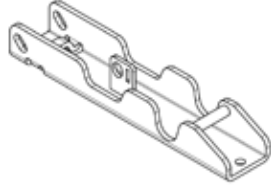

2. **Vrata zajistit v otevřené poloze pomocí držáku vrat.**
 - nejezdít s otevřenými vraty.
 - před jízdou zkontrolovat zda jsou uzávěry nahoře i dole v uzavřené poloze.
 - náklad zajistit proti posunutí. Náklad se nesmí dotýkat vrat.
 - zkontrolovat zda mají vrata odtlačovač (umístění dole v rohu vrat)

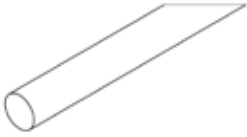
Základní náhradní díly pro vrata vrat

TT-číslo	Název	Nákres
0512 026.000	Těsnění obvodové	
0512 027.000	Těsnění středové 2K	
0512 028.000	Těsnění středové 4K	
0512 032.00	Odtlačovač	
0512 030.000	Pouzdro závěsu 2K	
0512 034.000	Vodítko	
0512 050.000	Závěs vrat šroubovací	
0512 053.000	Závěs vrat navařovací	
0512 019.xxx 0512 020.xxx	Závěs vrat navařovací Al přírodní Al elox	

TT-číslo	Název	Nákres
0512 035.000	Uzávěr vrat 18mm komplet	
0512 035.110	Páka spodního uzávěru	
0512 035.120	Protikus páky uzávěru	
0512 035.210	Palec horního uzávěru	
0512 035.220	Protikus horního uzávěru	
0512 039.000.	Tyč uzávěru 18mm -3300mm	

TT-číslo	Název	Nákres
0984 032.205	Upínací souprava, šířka pásu 25 mm	
0911 001.100	Kotvící oko s třmenem 750 kg, pozink	
2111 464.165	Nýt 6,4x16 S = 5,5 - 8,5 mm Používá se v horní části sloupu	
2111 464.181	Nýt 6,4x18 S = 9 - 12 mm Používá se ve spodní části sloupu v komoře s výztuhou	

Vrata musí být označena štítkem s informací o nutnosti zavětrování

**VRATA MUSÍ BÝT
ZAVĚTROVÁNA!**

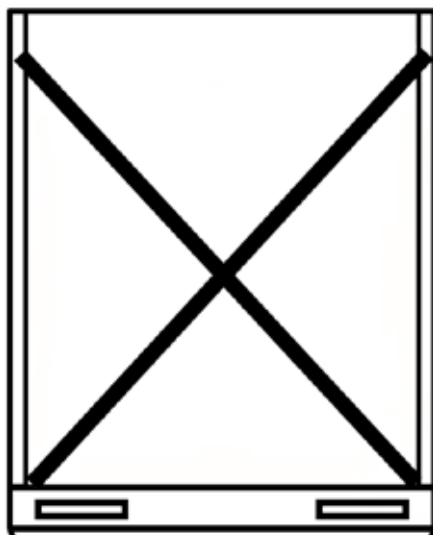

**REAR DOORS MUST BE FIXED
WITH TENSION STRAPS**